

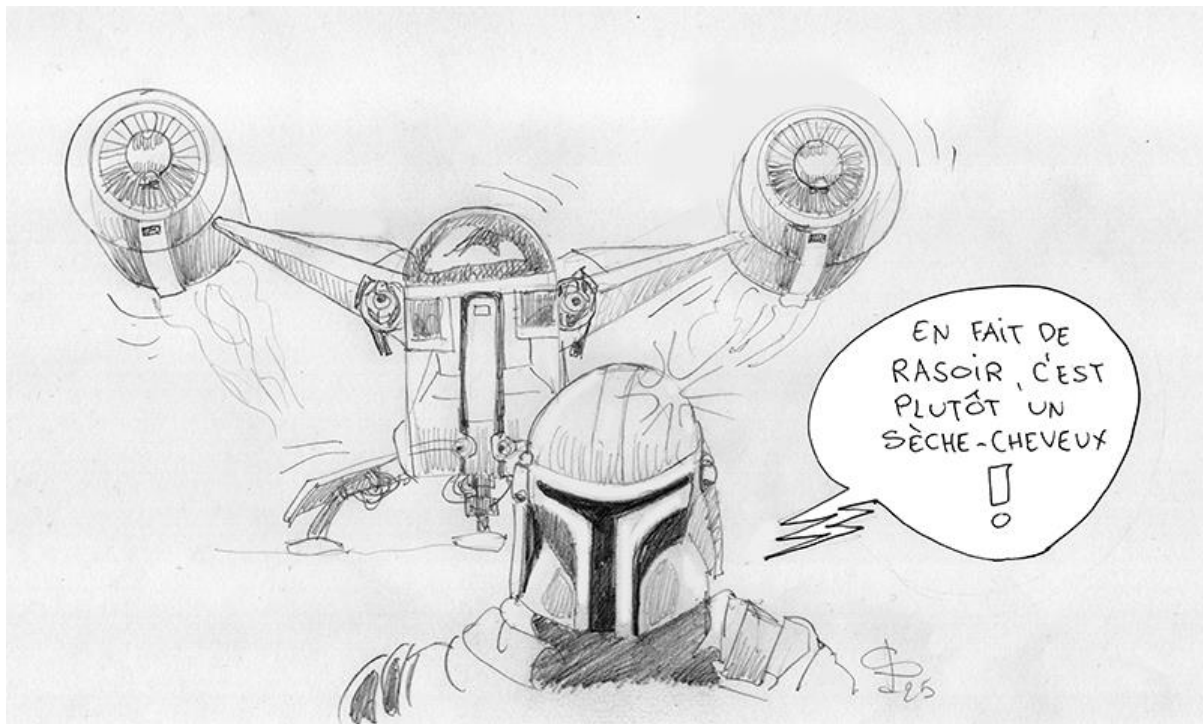

MONTAGE – ASSEMBLAGE – PEINTURE

The « Razor Crest » - Boba FETT – Echelles 1/72^{ème} -1/32^{ème}



Actually, it's more like a hair dryer !



La boîte du kit du "Razor Crest", qui se décline en deux modèles : celui-ci que l'on peut trouver aujourd'hui autour de 78 € et une version avec l'intérieur détaillé à... 150€. Simple à monter, peu de pièces, ne justifie pas son prix...

Sans oublier 5 kits de photodécoupe & résine qui vont avoisiner les 250 \$!!!...

The "Razor Crest" kit box, which comes in two models : this one, which can be found today for around €78, and a version with detailed interior for €150. Easy to assemble, few parts, doesn't justify the price...

And let's not forget 5 photoetched & resin kits that will set you back around \$ 250 !!!...



En complément de la scénette, viendra s'ajouter une figurine en résine à l'échelle 1/32ème du Mandalorien...

A 1/32nd scale resin figurine of the Mandalorian will be added to the scenette...



Heureusement - bonne nouvelle - on peut améliorer le kit sans se ruiner avec un peu d'imagination, des pièces de récupération, de la carte plastique, etc...

Fortunately - and this is good news - the kit can be improved without breaking the bank, with a little imagination, recycled parts, plastic card, etc...

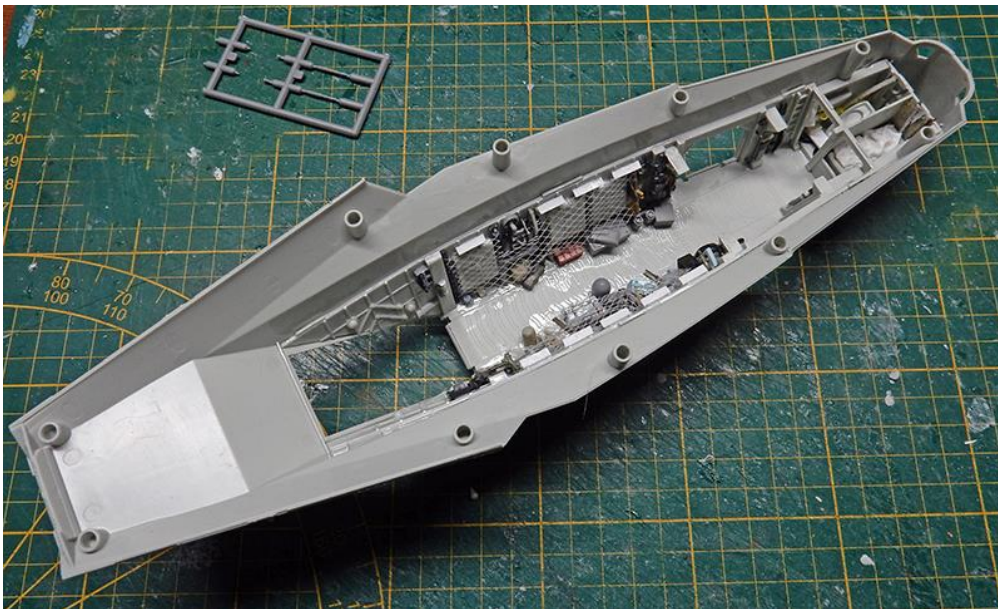

Le plancher étant gravé, nulle nécessité d'en refaire un. Un examen de photos de l'intérieur du vaisseau de la série est indispensable pour se guider...

The floor is engraved, so there's no need to redo it...

An examination of photos of the interior of the ship in the series is essential for guidance...

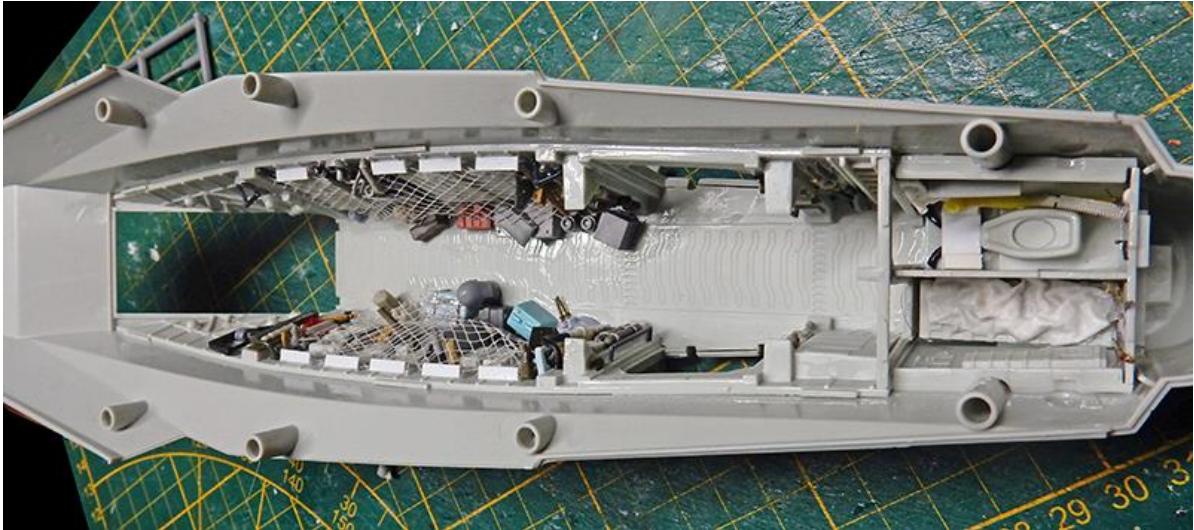

Des lampes sont ajoutées, divers bagages, des détails sur les poutres intérieures et des accessoires, des câbles, du papier enduit de colle à bois très liquide pour simuler les tissus. Les filets qui retiennent les objets sont en tulle fin...

Lamps are added, along with various items of luggage, details of interior beams and accessories, cables, paper coated with very liquid wood glue to simulate fabrics. The nets holding the objects in place are made of fine tulle...

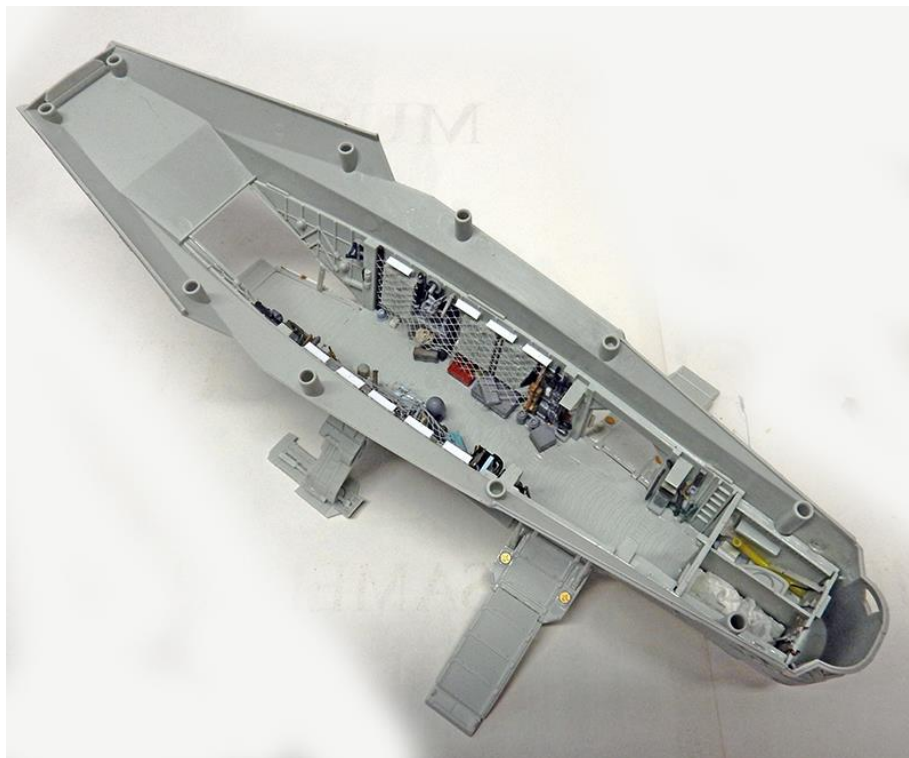

Des échelles ajoutées, les encadrements et ouvertures de portes et soute re-détaillés, ainsi que des panneaux de compartiments...

Ladders added, door and bunker frames and openings redetailed, as well as compartment panels...



Une vue externe de l'appareil : ici les bases des ailettes ont été améliorées en carte plastique (les panneaux ne sont déployés qu'au freinage en vol ou en réparation, donc, aucun intérêt du kit en photodécoupe, donc, économie !...)

An external view of the aircraft: here, the fin bases have been enhanced with plastic card (the panels are only deployed for braking during flight or repair, so there's no need for the photoetched kit, so save money!...).

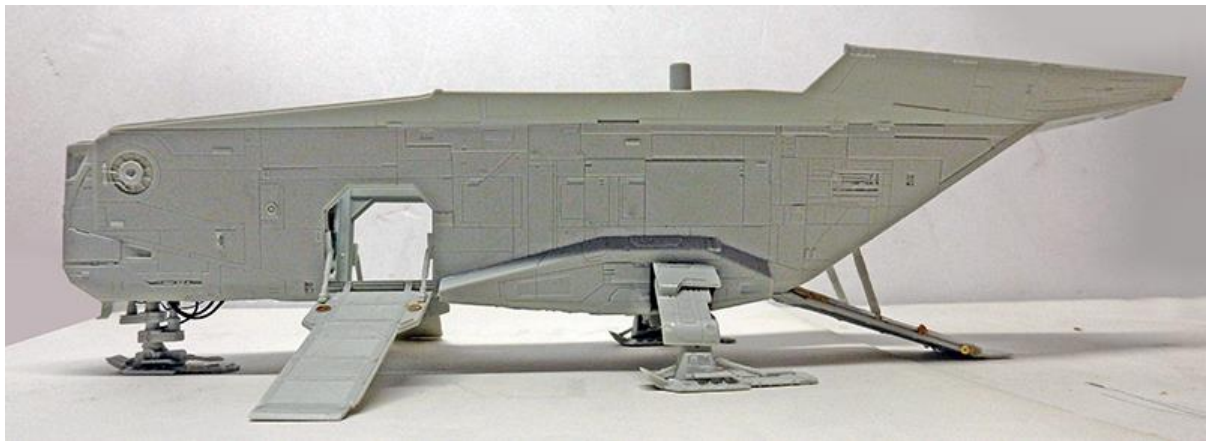

Vue latérale : les ouvertures de portes sont améliorées ainsi que le câblage manquant des trains d'atterrissages...

Side view: the door arms are improved, as is the wiring to the landing gear...



Une vue montrant l'intérieur de la cale aménagée avec ses accessoires et une partie du câblage des trains arrière...

A view showing the interior of the converted hold with its accessories and some of the wiring for the rear axles...

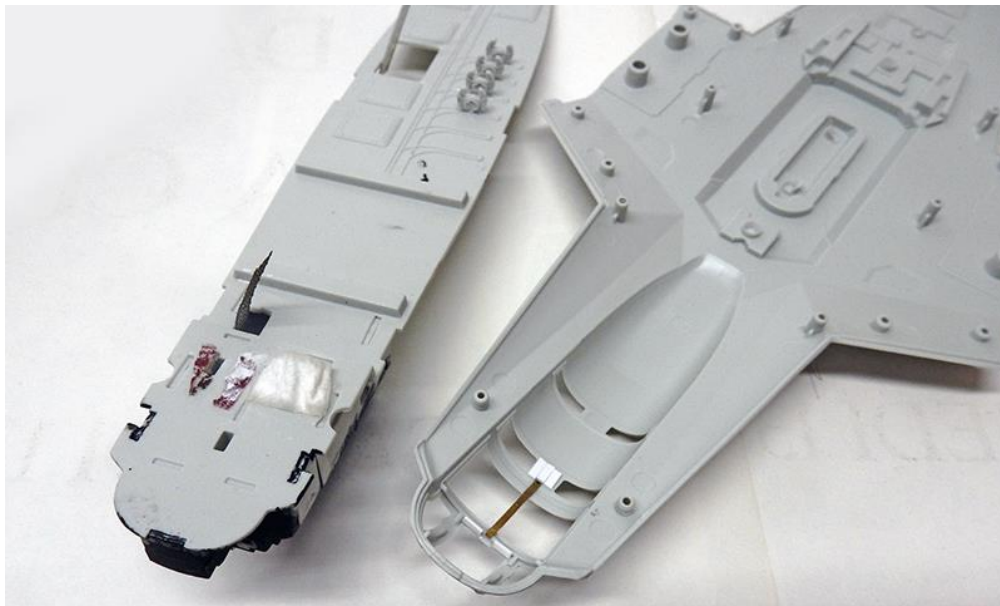

On ajoute une barre manquante au niveau du cockpit et on améliore le plafond qui communique au premier étage...

We added a missing helm in the cockpit, and improved the ceiling that communicates with the second floor...

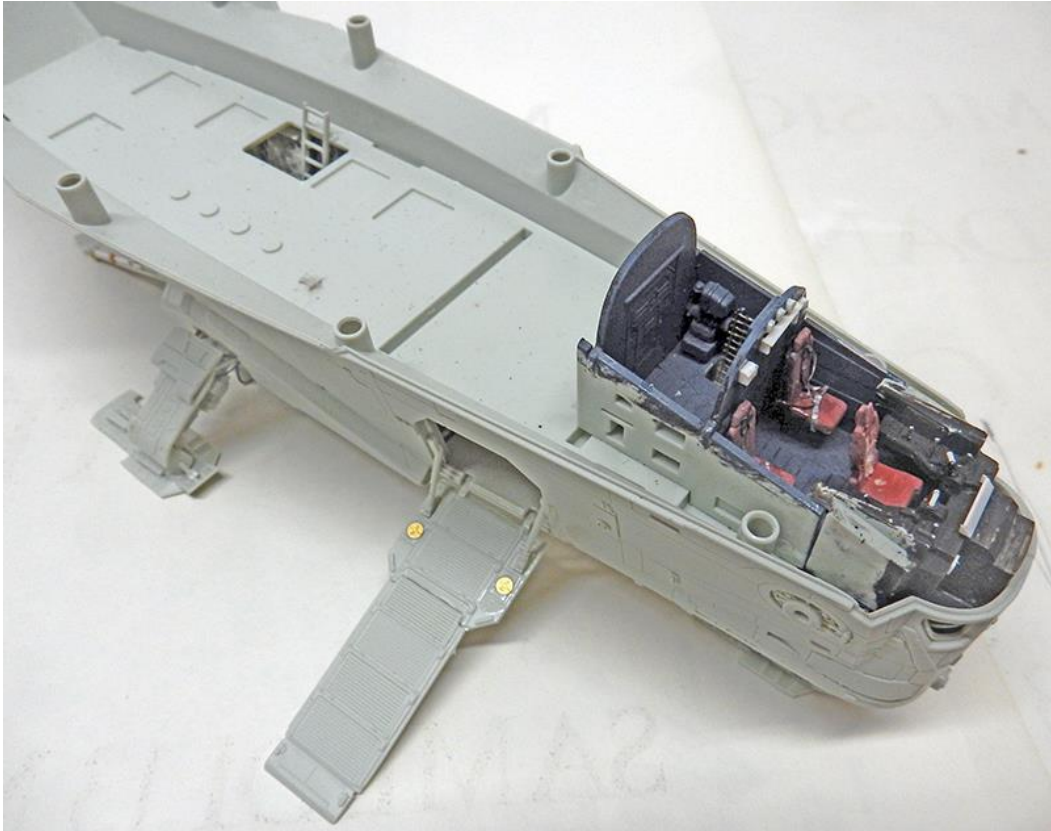

Amélioration du cockpit dont les ceintures de sécurité. Les decals fournis ne sont pas utilisés...

Cockpit improvements including seat belts. The decals supplied are not used...

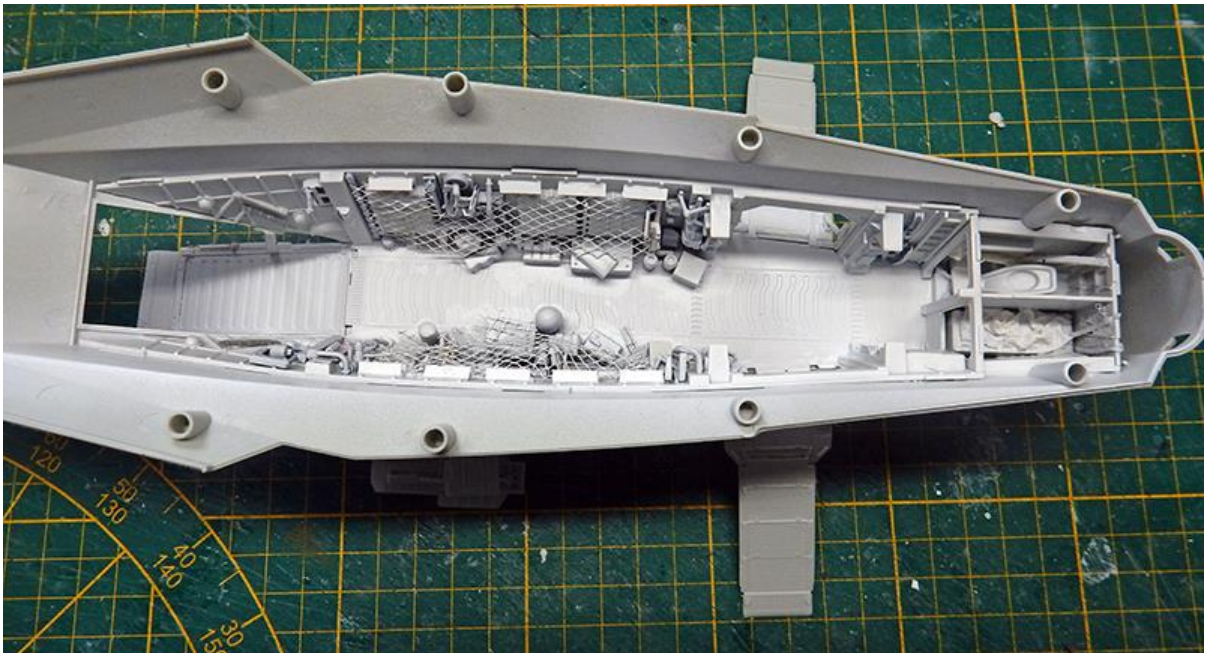

Le détaillage terminé, on passe une couche d'apprêt blanc...

Once detailing is complete, a coat of white primer is applied...

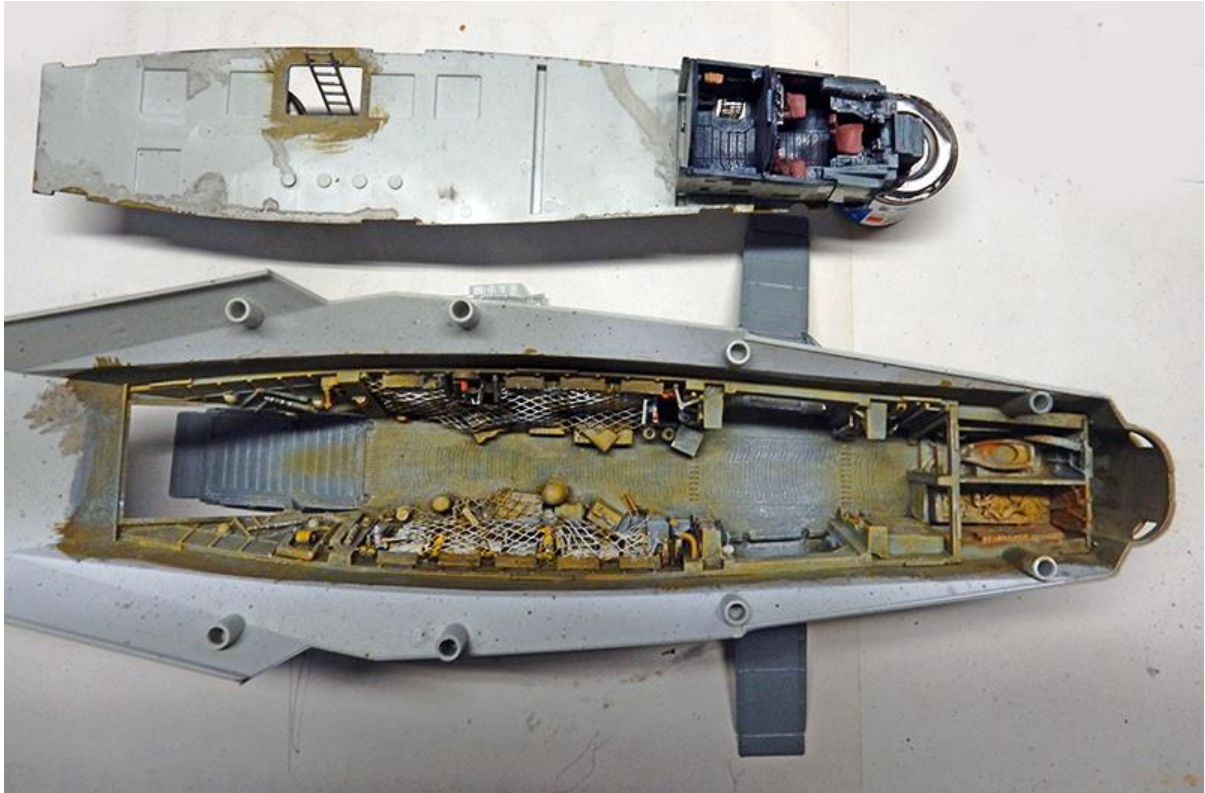

Peinture des accessoires et d'une lumière d'ambiance en fonction des éclairages...

Painting accessories and mood lighting to match the lighting...



La peinture – Painting

Toutes les parties ont bien sûr été collées ainsi que les réacteurs...

Les joints ont été améliorés au mastic liquide, puis poncés ; le modèle a reçu une couche d'apprêt, et la cale et le cockpit ont été bouchés pour les protéger de la peinture. L'ensemble est peint en argent métallisé...

All parts were glued, of course, including the engines...

Joints were improved with liquid putty, then sanded; the model was given a coat of primer, and the bilge and cockpit were plugged to protect them from paint. All painted in metallic silver...



On fait ressortir certaines plaques argentées avec des couleurs métal plus ou moins claires pour créer du relief...

Après séchage complet (24h), passage d'un vernis brillant, puis 24h après, d'un jus à base de noir et terre d'ombre sur l'ensemble du modèle en insistant sur certains endroits...

Avant les jus, les decals sont posés. Ils sont assez fins et ne nécessitent pas d'être remplacés par une peinture au pochoir. Il suffit de re-vernir dessus...

Some silver plates are highlighted with lighter or darker metal colors to create relief...

After complete drying (24h), a gloss varnish is applied, then 24h later, a black and umber-based juice is applied to the entire model, with particular emphasis on certain areas...

Before the juices, the decals are applied. They're quite thin and don't need to be replaced with stencil paint. Just paint over them...

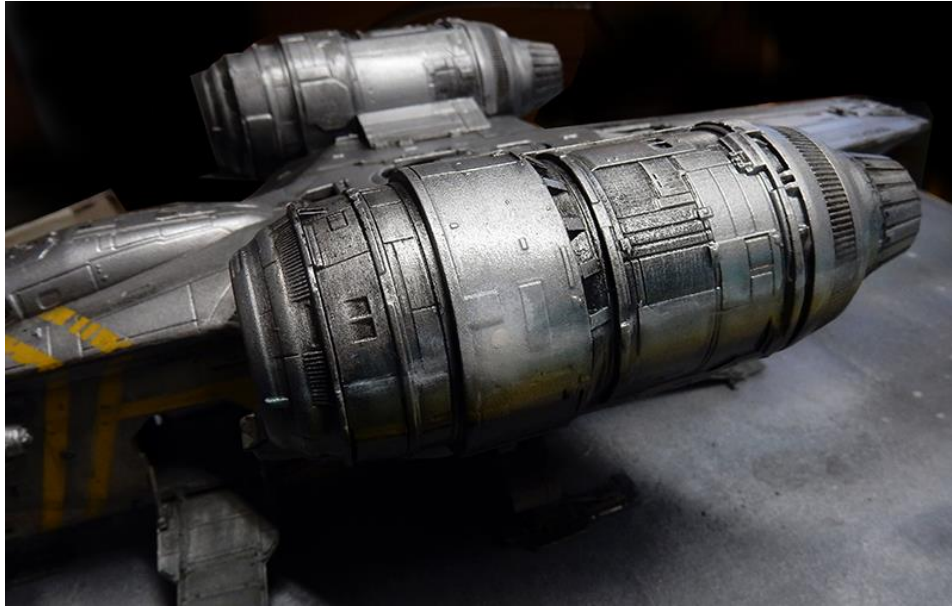

Détails des panneaux... - Panel details...



L'intérêt de ce diorama est de restituer les reflets environnants sur l'appareil qui est comme un miroir...

La partie droite de l'appareil est située près d'une falaise dont la texture se reflète sur le corps. Tout le côté droit et le bas du réacteur n'ont pas été argentés mais peints à l'acrylique avec des tons orangés et terre de la falaise et du sol. Puis vernis. Des jus ont été passés ensuite pour le vieillissement...

The beauty of this diorama is that it reproduces the surrounding reflections on the camera, which is like a mirror...

The right-hand side of the aircraft is close to a cliff, the texture of which is reflected on the body. The entire right-hand side and bottom of the reactor were not silvered, but painted in acrylic with the orange and earth tones of the cliff and ground. Then varnish. Juices were then added for aging...



Le côté gauche reflète le sol, avec, sur la moitié du réacteur, une partie du ciel et des nuages, le soleil. Un voile de noir a été déposé sous les ailes...

The left side reflects the ground, with part of the sky and clouds, and the sun, on half the reactor. A veil of black has been laid under the wings...



Pose des "filtres" !...

Dans le n°23 de "The weathering aircraft", l'auteur de l'article sur le "Razor Crest" utilise pas moins de 9 filtres et 2 diluants Mig pour obtenir des effets de vieillissement et d'usure !!!

On peut faire de grosses économies en créant des lavis à base de vernis acrylique et de peinture. La photo ci-dessus montre le résultat obtenu...

Installing the "filters"!...

In n°23 of "The weathering aircraft", the author of the article on the "Razor Crest" uses no less than 9 filters and 2 Mig thinners to obtain weathering and wear effects!!!!

You can save a lot of money by creating washes using acrylic varnish and paint. The photo above shows the result...



Il suffit de doser quelques gouttes de peinture dans le vernis brillant acrylique et déposer avec un pinceau, traînées, traces diverses, que l'on peut diluer ou effacer, ou modifier avec un mouchoir en papier...

On choisit chaque fois une couleur qui va du noir, terre d'ombre, terre de sienne, sable, etc...

Des traînées de fumées fines ont été également effectuées à l'aérographe avec du noir acrylique sur les réacteurs...

Simply add a few drops of paint to the acrylic gloss varnish and apply streaks and traces with a brush, which can be diluted or erased, or modified with a tissue...

Each time, choose a color from black, umber, sienna, sand, etc...

Fine smoke trails were also airbrushed with acrylic black, notably on the jet engines...



Une photo montrant le vieillissement du côté latéral également travaillé avec des lavis...

A photo also showing the aging of the lateral side, also worked with washes...



Autre vue - Another view...



Les reflets sont retravaillés ainsi que sur le réacteur...

The reflections have been reworked, as has the reactor...



Une vue sur le futur décor non peint... - A view of the future unpainted decor...



Positionnement de la figurine du Mandalorien sur le futur décor...

Positioning the Mandalorian figure on the future scenery...



La peinture du modèle terminé. Tous les reflets sont créés en peinture...

Painting the finished model. All reflections are created in paint...

Le décor - The scenery



La base est une plaque de polystyrène extrudé de 60cm de côté, et épaisse de 3cm...

The base is an extruded polystyrene sheet, 60cm square and 3cm thick...

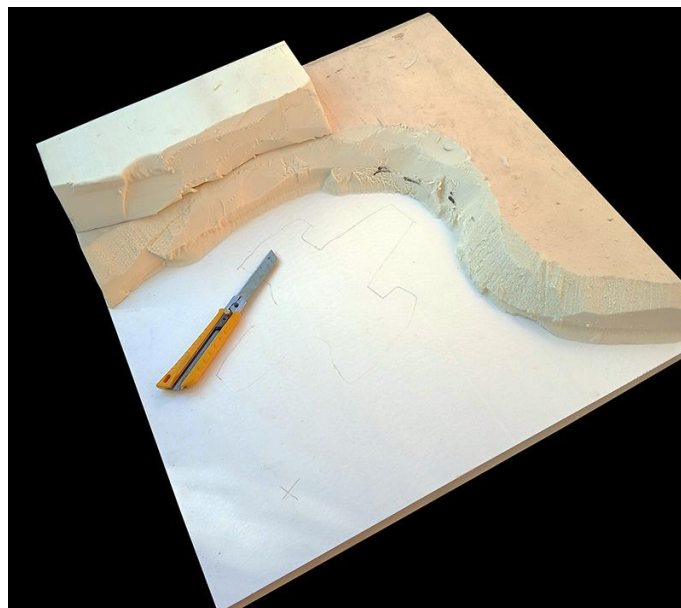

Le décor va être constitué de falaises qui environnent le site d'atterrissage de l'appareil...

Un tutorial très détaillé sur la façon de travailler le polystyrène extrudé peut être consulté dans « l'atelier » du site...

The decor will consist of the cliffs surrounding the aircraft's landing site...

A very detailed tutorial on how to work with extruded polystyrene can be consulted in the site's "workshop"...



Ici, on a utilisé divers morceaux par économie, mais on aurait pu découper directement de grandes longueurs...

Here, we've used various pieces for economy, but we could have cut long lengths directly...



La colle à bois à prise rapide diluée va permettre d'unir tous les éléments...

Diluted fast-setting wood glue will unite all the elements...

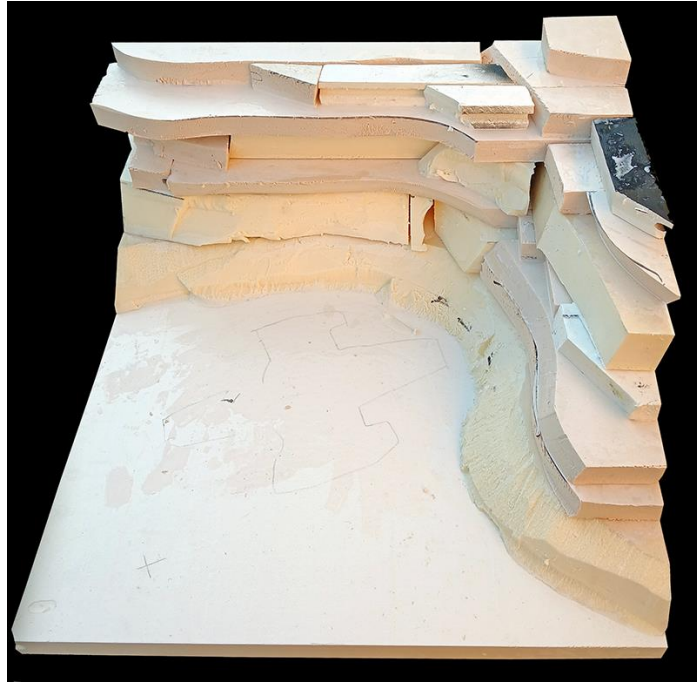

On laisse sécher 24h minimum...

Let dry for at least 24 hours...



Début de la sculpture pour affiner les roches...

Sculpting begins to refine the rocks...



Traçage des failles. On s'inspire toujours de photos...

Tracing faults. We always take our inspiration from photos...

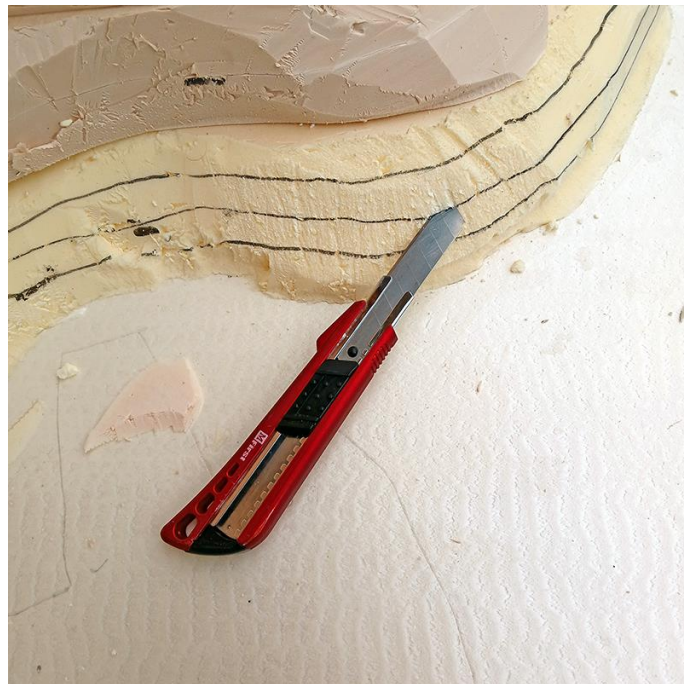

Détail du dénivellement du bas des falaises...

Detail of the slope at the bottom of the cliffs...



Détail des différents outils utilisés dans le tutoriel de l'atelier sur le polystyrène extrudé...

Details of the various tools used in the extruded polystyrene workshop tutorial...



Après quelques heures de travail on obtient un rendu détaillé des roches...

After a few hours' work, you get a detailed rendering of the rocks...



Les trous et failles sont bouchés...

On continue en ajoutant divers éléments de différentes densités qui vont de la litière pour chat à du sable fin comme de la farine...

Le sol est également enduit...

Holes and cracks are filled...

We continue by adding various sands of different densities, ranging from cat litter to flour-fine sand...

The soil is also worked...



Détails...



Une vue plongeante montrant le nivellement du sol...

A bird's-eye view showing the levelling of the ground...

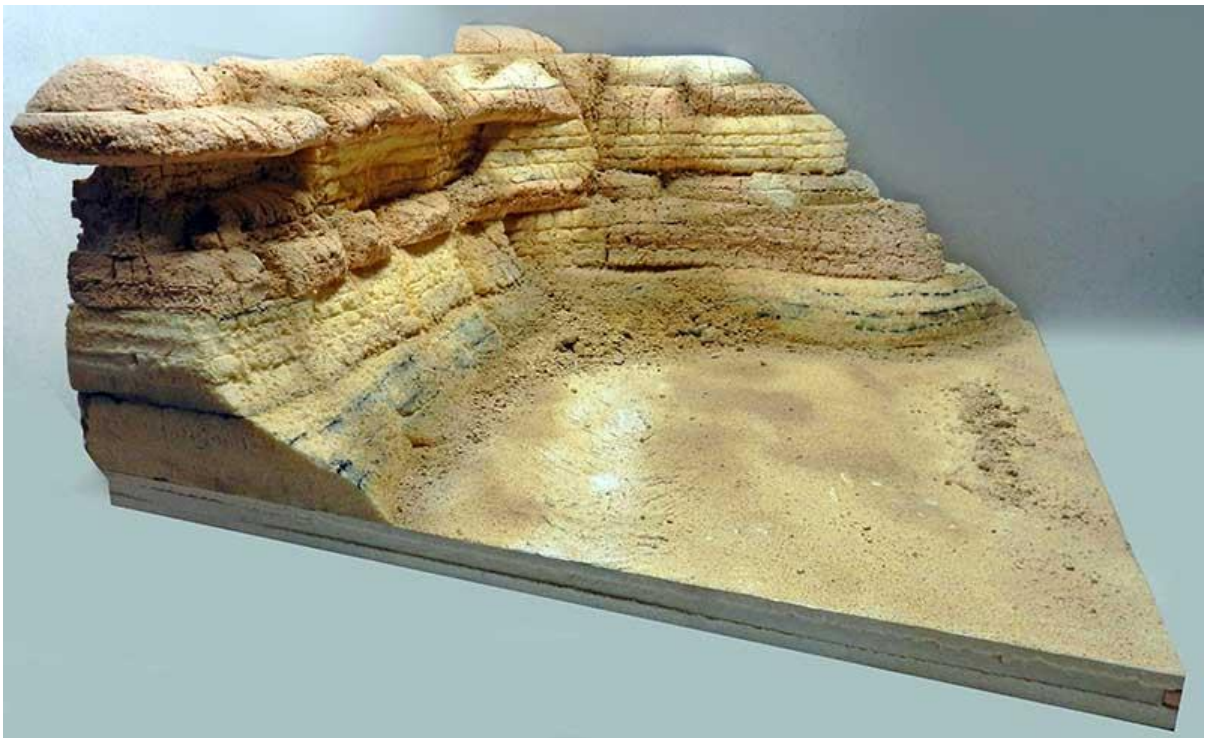

Autre vue - Another view...

La peinture du décor - Decor painting

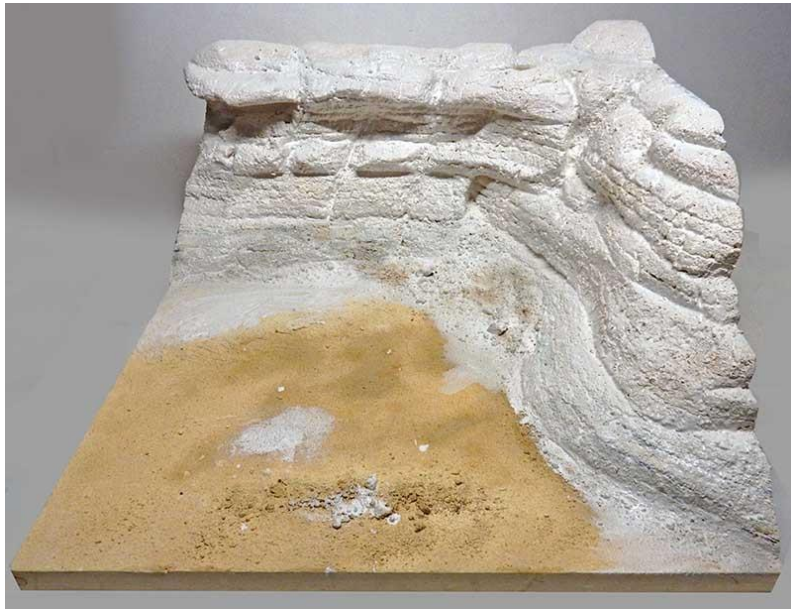

Passage au pinceau large d'un enduit acrylique Gesso... Wide brush application of Gesso acrylic...



Assortiment des acryliques utilisées pour la peinture du décor. Le noir n'est jamais utilisé pur...

Assortment of acrylics used to paint the decor. Black is never used pure...

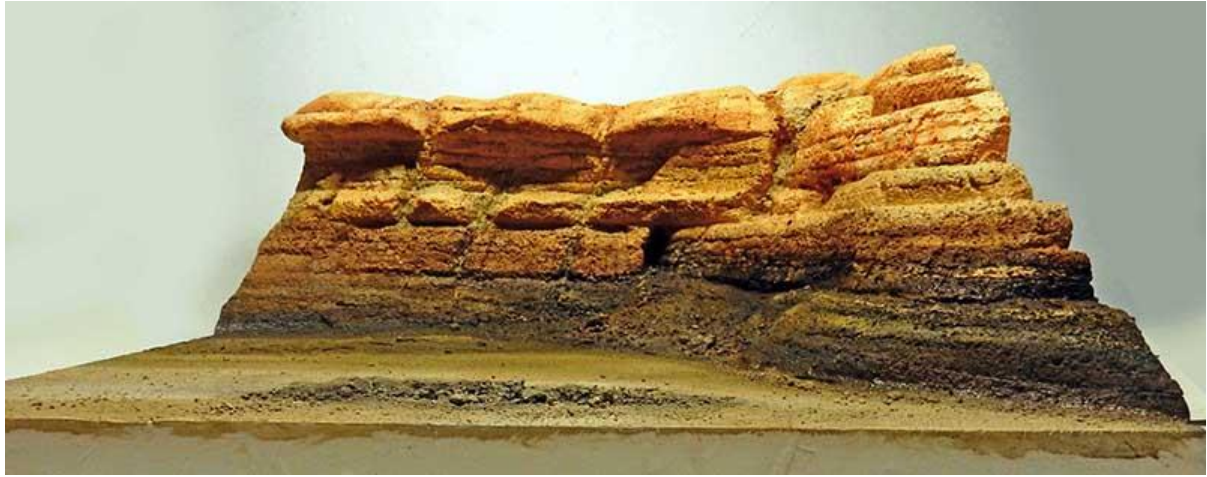

Le soleil éclairant le haut des falaises, celles-ci ont été éclaircies...

With the sun shining on the cliff tops, they were brightened up...

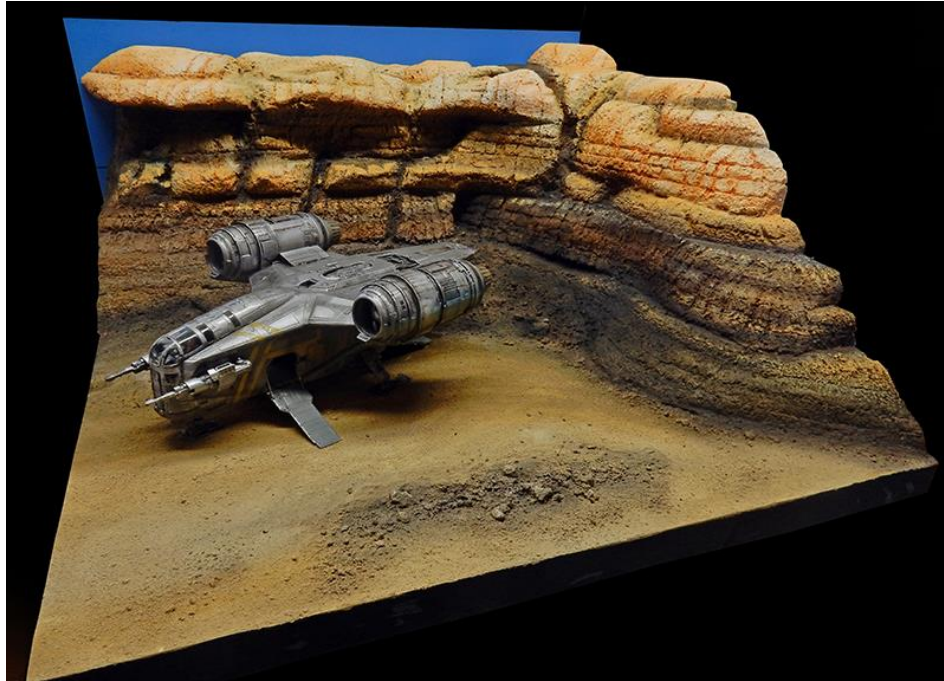

L'appareil est fixé sur le décor. Les ombres des roches ont été retravaillées. La fumée des réacteurs a imprégné la roche à l'arrière. On ajoute de la poudre de pastel noire...

The spaceship is fixed to the scenery. The shadows on the rocks have been reworked. Reactor smoke has permeated the rock behind. Black pastel powder is added...



La figurine est peinte à l'huile et fixée sur le sol. Le casque est peint à l'aérographe en argent métal avec des reflets du ciel et du sol...

The figure is painted in oil and fixed to the ground. The helmet is airbrushed in metallic silver, with reflections of the sky and ground...

