



MONTAGE – ASSEMBLAGE – PEINTURE

M113 A1 ACAV - Vietnam 1969 - Echelle 1/16ème

Techniques avancées



113, do you think it's a lucky number?



Le M113 de Andy Hobby : Une bien belle pièce de qualité. Manque le moteur mais sûrement prévu plus tard... Commerce oblige... Dommage qu'il manque la pelle sur le glacis avant - pièce propre à quasiment tous ces véhicules... Ainsi que le combiné téléphonique. Mais j'y reviendrai...

Andy Hobby's M113 : A beautiful, high-quality piece. The engine is missing, but will surely be added later... Business is business... It's a shame that the shovel on the front glacis is missing—a part found on almost all of these vehicles... As well as the telephone handset. But I'll come back to that...

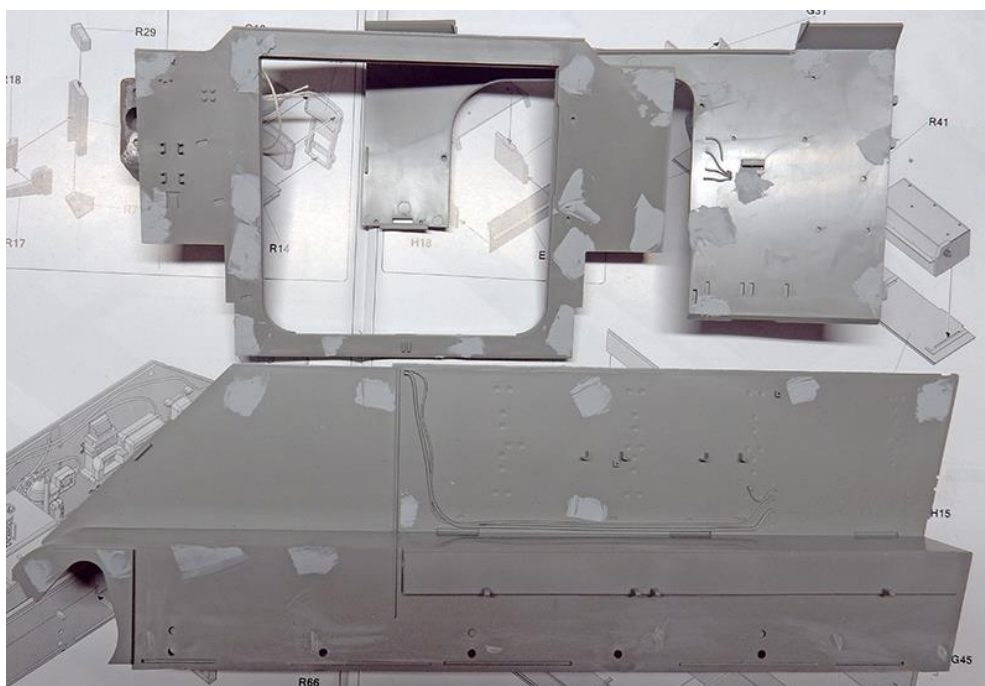

Première chose : boucher au mastic tous les traces en creux de moulage des pièces apparentes... First thing: fill in all the mold marks on visible parts with filler...



Attention avec les nombreuses poignées qui viennent sur le pourtour et à l'intérieur du char. Très fragiles, elles se cassent en deux. Il faut couper les deux parties en même temps au ciseau pour éviter le problème...

Be careful with the numerous handles around the edge and inside the tank. They are very fragile and break in two. You need to cut both parts at the same time with scissors to avoid this problem...



Détails des poignées en place...

Details of the handles in place...

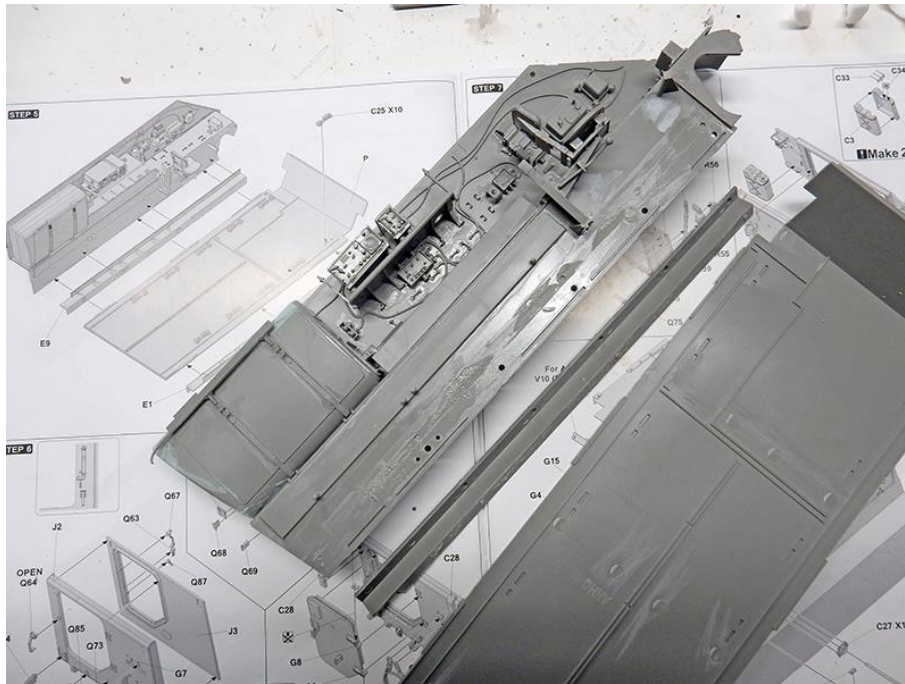

Montage de la partie gauche : réservoir, équipements radio, siège du pilote...

Assembly of the left side: fuel tank, radio equipment, pilot's seat, etc...

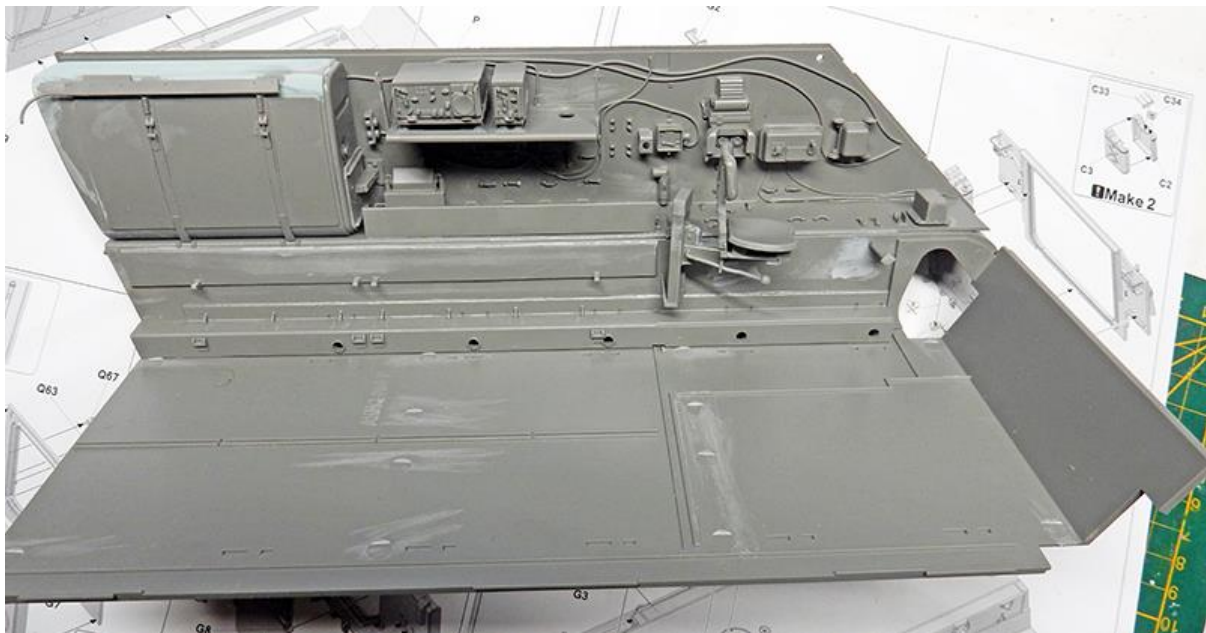

Fixation du plancher avec le rail latéral. La partie latérale droite sera collée plus tard car elle gênerait pour le processus de peinture intérieure...

Securing the floor with the side rail. The right side will be glued later as it would interfere with the interior painting process...

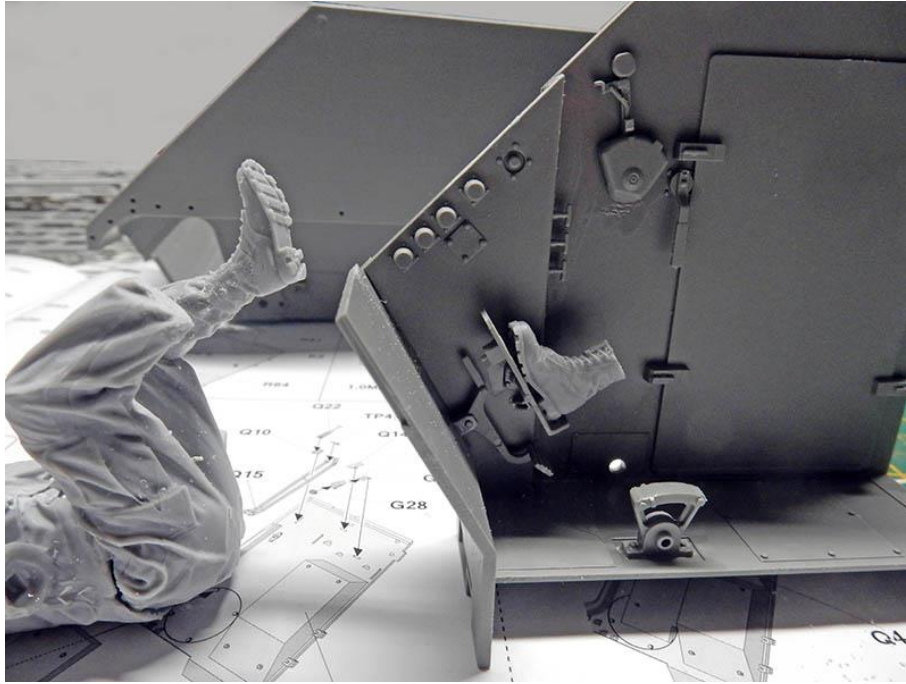

Un conducteur va venir s'asseoir sur le siège du pilote. Mais il ne s'adapte pas bien à la pédale, d'où : section du pied droit !

A driver is going to sit in the driver's seat. But he can't get comfortable with the pedals, hence: right foot section!

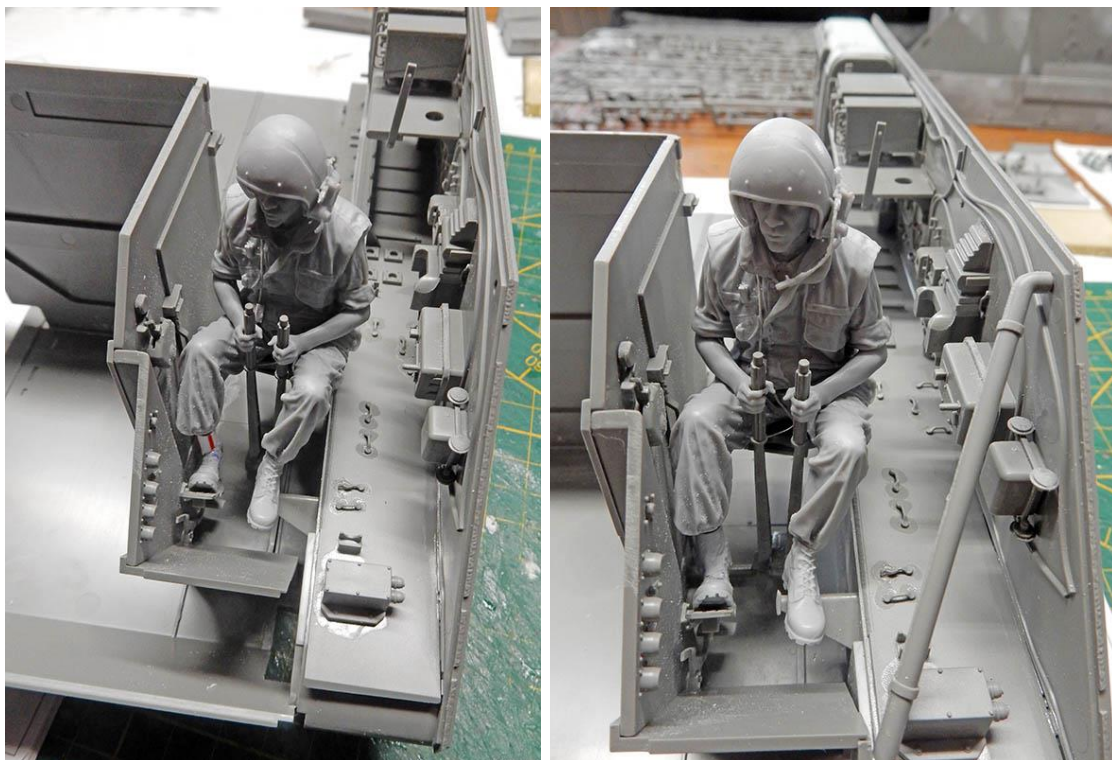

Une tige métallique est fixée du pied à la jambe et sera enduite de mastic...

A metal rod is attached from the foot to the leg and will be coated with putty...

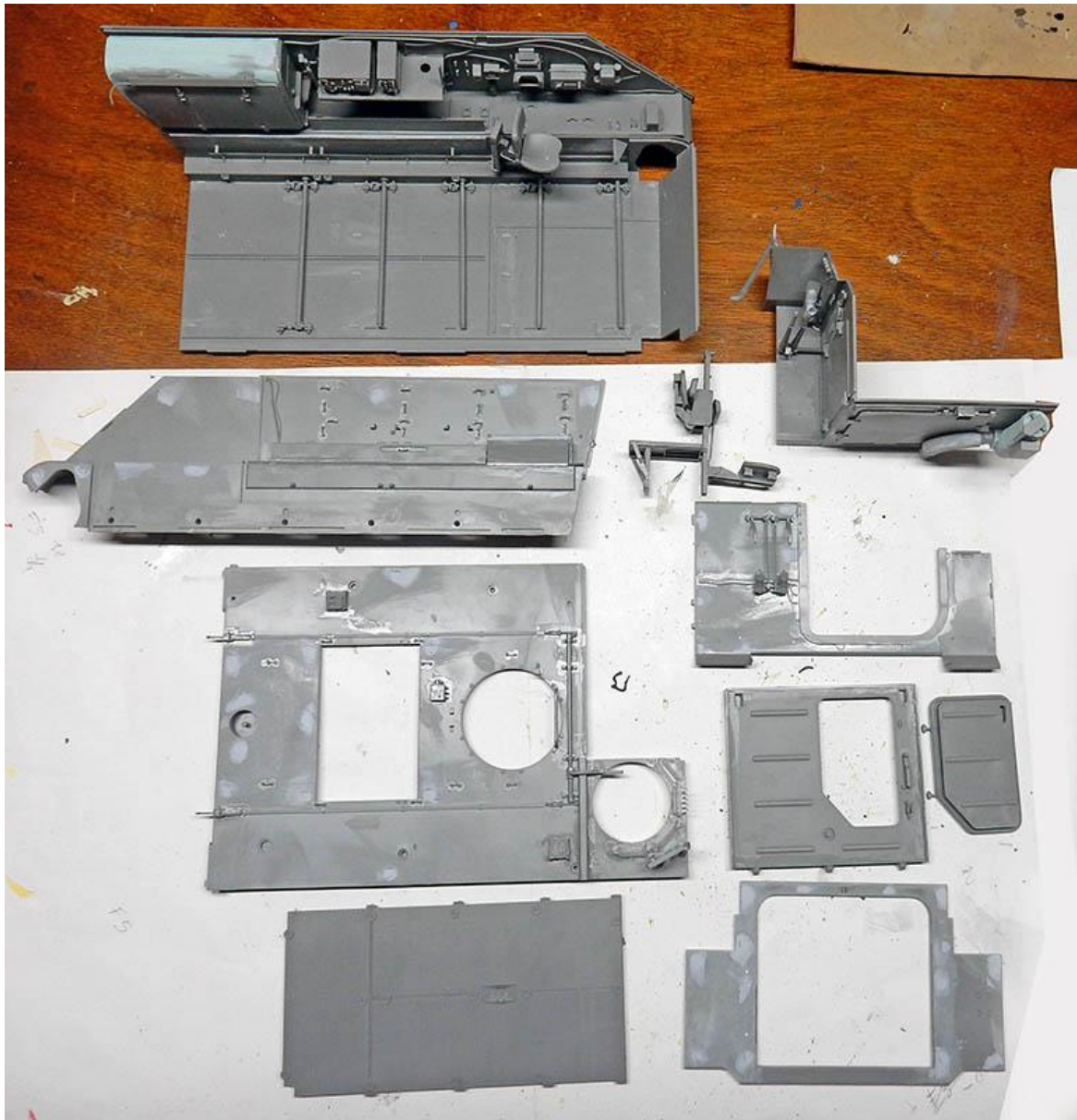

Une présentation des pièces principales avec les sous-ensembles...

A presentation of the main parts with subassemblies...

La peinture intérieure - Interior Paint

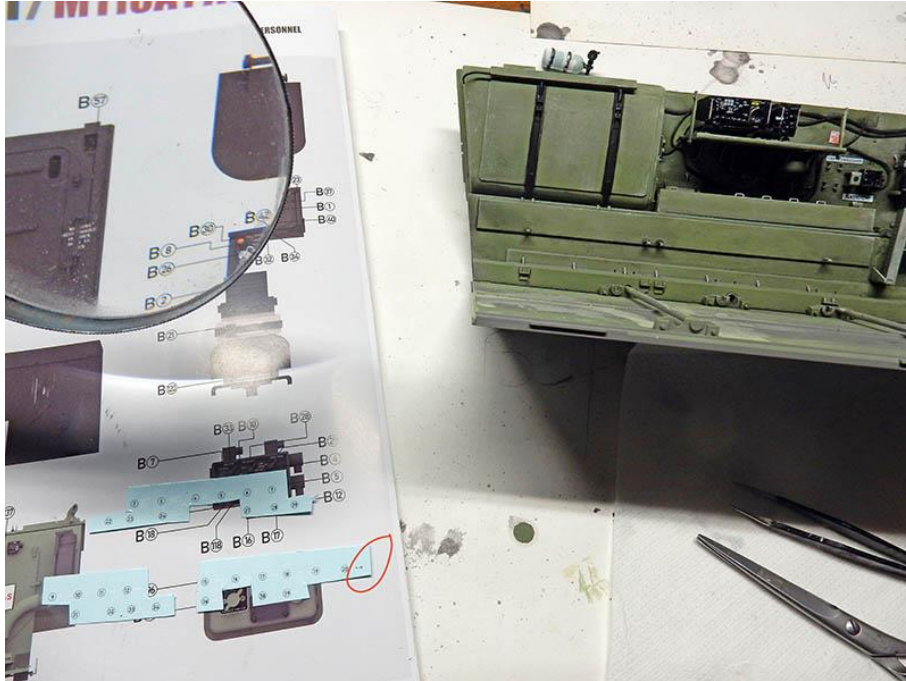

La base est un vert acrylique avec un léger "dry brush" avec des verts plus clairs...

La pose des decals des appareils radio nécessitera une loupe...

The base is an acrylic green with a light dry brush using lighter greens...

You'll need a magnifying glass to apply the decals to the radios...

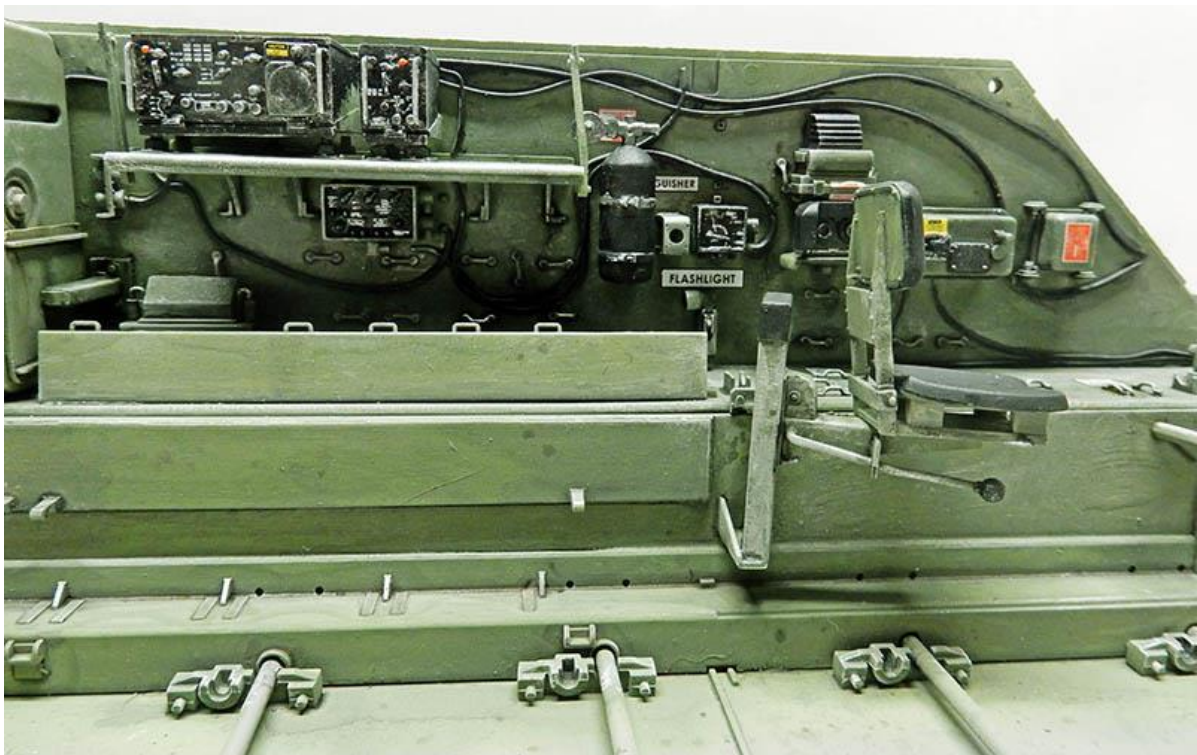

A noter la précision des détails des postes radio : toutes les inscriptions sont fournies. Certaines font dans les 2 millimètres !

Note the precision of the details on the radio sets: all inscriptions are provided. Some are as small as 2 millimeters !



Peinture et pose des decals du sous-ensemble du compartiment moteur...

Painting and applying decals to the engine compartment subassembly...



Détails de la partie droite... Details of the right side...



Détail du siège du chef de char...

Detail of the tank commander's seat...



Le compartiment arrière avec la porte hydraulique et la porte latérale...

The rear compartment with the hydraulic door and side door...

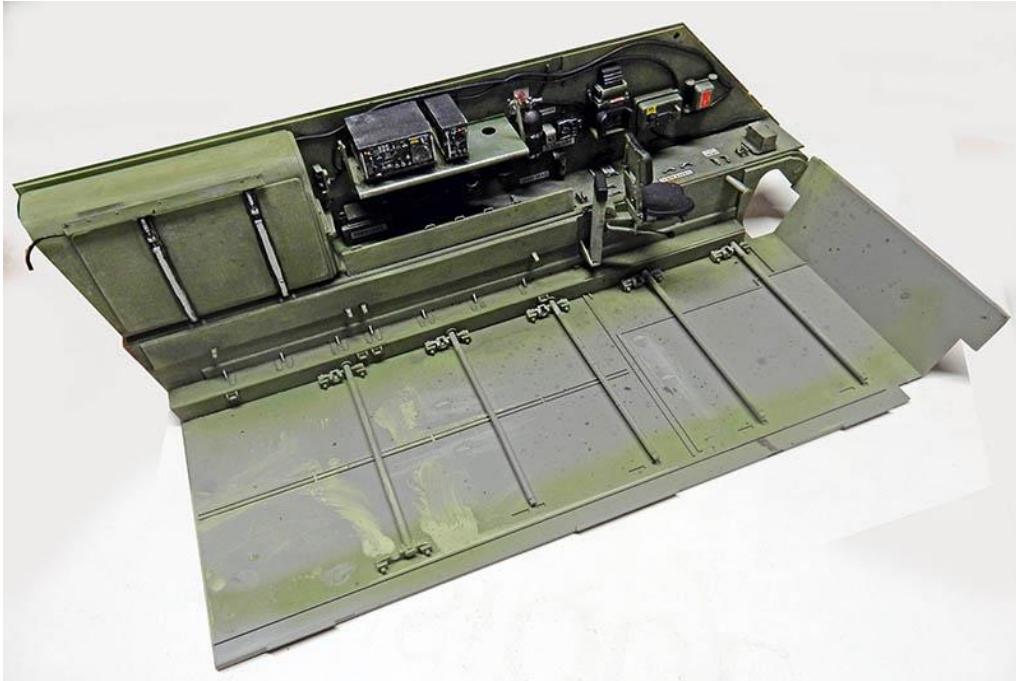

La partie latérale gauche, peinture et decals terminés...

The left side, paint and decals finished...



Vue du poste du conducteur...

View from the driver's seat...

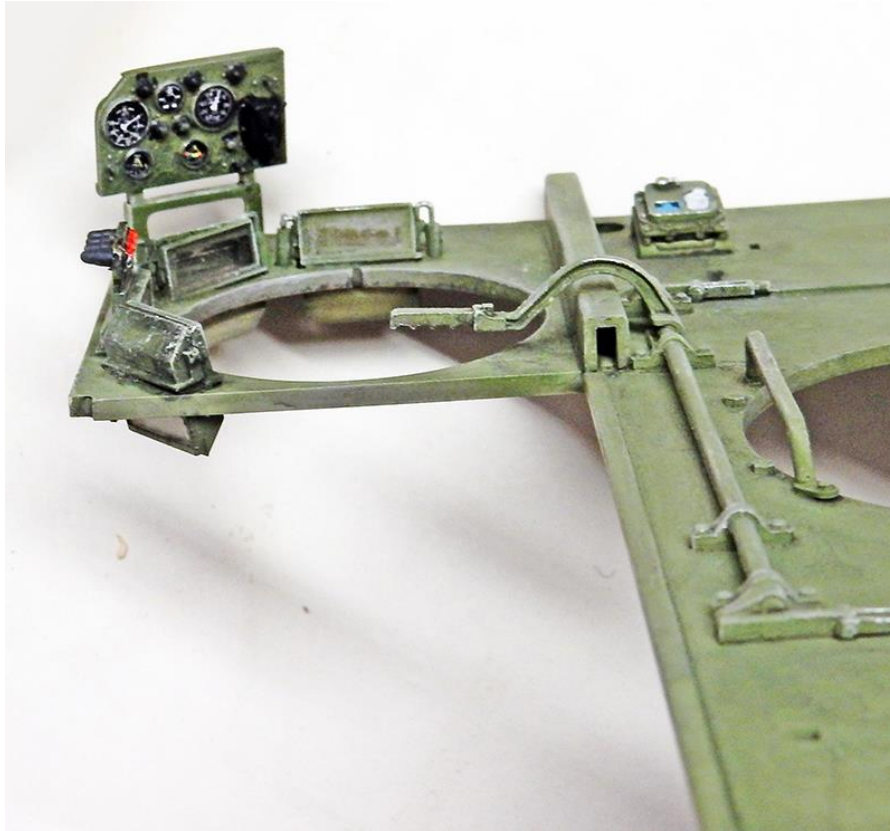

Le "plafond" qui comprend le tableau de bord, les épiscopes et différentes pièces comme le levier de trappe...

The "roof" which includes the dashboard, the episcopes, and various parts such as the hatch lever...

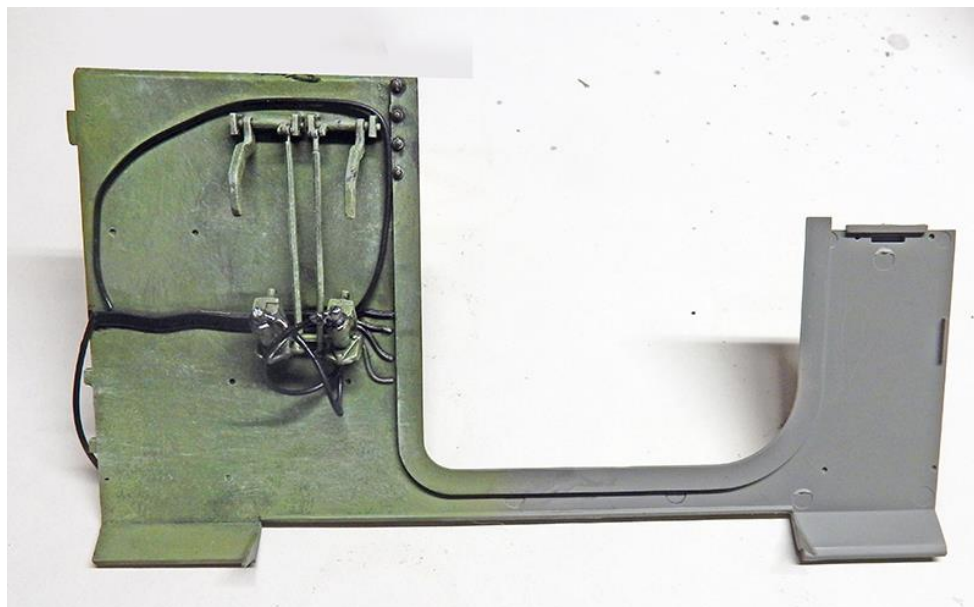

Différents câbles manquants sont ajoutés...

Various missing cables are added...



Les banquettes sont recouvertes de papier "essuie-tout" enduits de colle à bois très liquide... The benches are covered with paper towels coated with very liquid wood glue...



Pose des tissus des banquettes une fois celles-ci sèches. Des posters et journaux ont été ajoutés...

Once the bench seats are dry, put the fabric on them. Posters and newspapers have been added...



Le combiné téléphonique et son cordon, oubliés dans le kit - pièce pourtant essentielle et visible alors que tout l'équipement est complet - est fabriqué en carte plastique et en fil de plomb...

The telephone handset and cord, which were left out of the kit—even though they are essential and visible components, and all other equipment is included—are made of plastic card and lead wire...



Le compartiment terminé... The finished compartment...



Autre vue : des poudres de pastel ont été disposées sur le plancher et parois...

Another view: pastel powders have been scattered on the floor and walls...



Autre vue... Another view...

L'extérieur du char - The exterior of the tank



Préparation des roues. Le pourtour reçoit du mastic pour éliminer les joints qui est ensuite poncé... Le montage patin par patin ne pose pas de problème particulier...

Preparing the wheels. The rim is filled with filler to remove the joints, which is then sanded down... Assembling the skids one by one does not pose any particular problems...

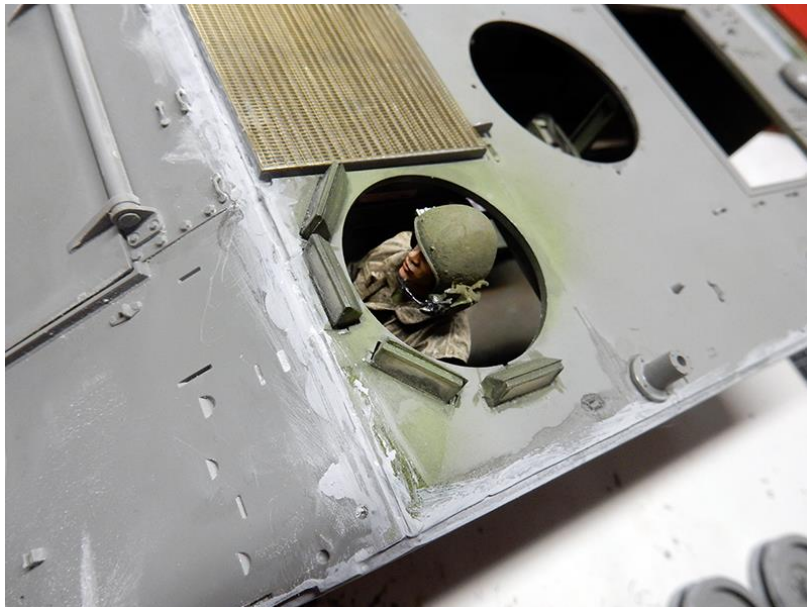

Pose des quatre parties latérales du véhicule ainsi que le toit. Le "jointage" n'est pas aisé et demande de la précision pour la finition... La figurine du pilote - peinte - est disposée sur son siège avant fermeture de la caisse...

Installation of the four side panels of the vehicle and the roof. The “jointing” is not easy and requires precision for a good finish... The painted driver figure is placed in his seat before the body is closed...



D'autres accessoires sont ajoutés dont des armes..

Other accessories are added, including weapons...

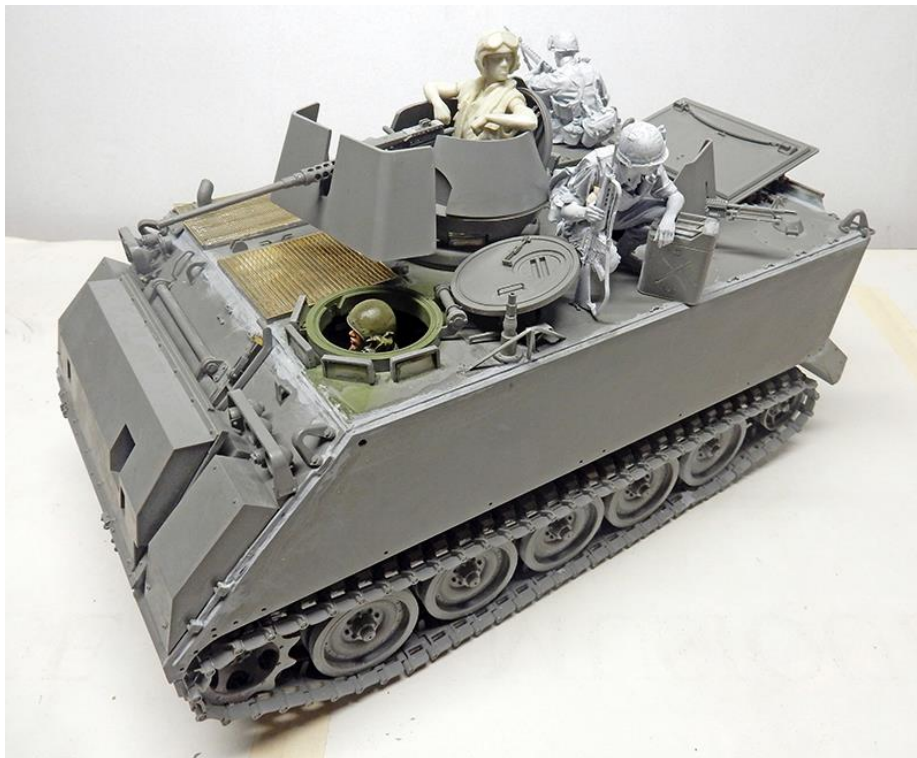

Le modèle terminé - pas de problèmes particuliers de montage du reste de l'équipement - avec une simulation des personnages qui viendront prendre place sur la partie haute...

The finished model—no particular problems assembling the rest of the equipment—with a simulation of the characters that will take their places on the upper part...



Une vue trois-quarts arrière... A three-quarter rear view...



Une autre vue montrant la disposition des figurines pour le futur diorama. Toutes des résines : certaines viennent de la marque Verlinden, d'autres de Kirin...

Another view showing the layout of the figures for the future diorama. All are resin models: some are from Verlinden, others from Kirin...

La peinture extérieure - exterior paint



On protège les parties ouvertes pour éviter les infiltrations de peinture...

We protect the open areas to prevent paint from seeping in...



Teinte de base : XF69 TAMIYA NATO puis un gris clair traité à la laque à cheveux pour les salissures et différents effets...

Base color: XF69 TAMIYA NATO, then a light gray treated with hairspray for dirt and various effects...



Autre vue...Another view...



Eh oui, contrairement à ce que l'on pourrait penser, tous les M113 ne sont pas de teinte verte comme il est partout mentionné. Certains étaient noir anthracite. On peut comparer avec le vert des casques...

Yes, contrary to what one might think, not all M113s are green, as is widely reported. Some were charcoal black. You can compare them with the green helmets...

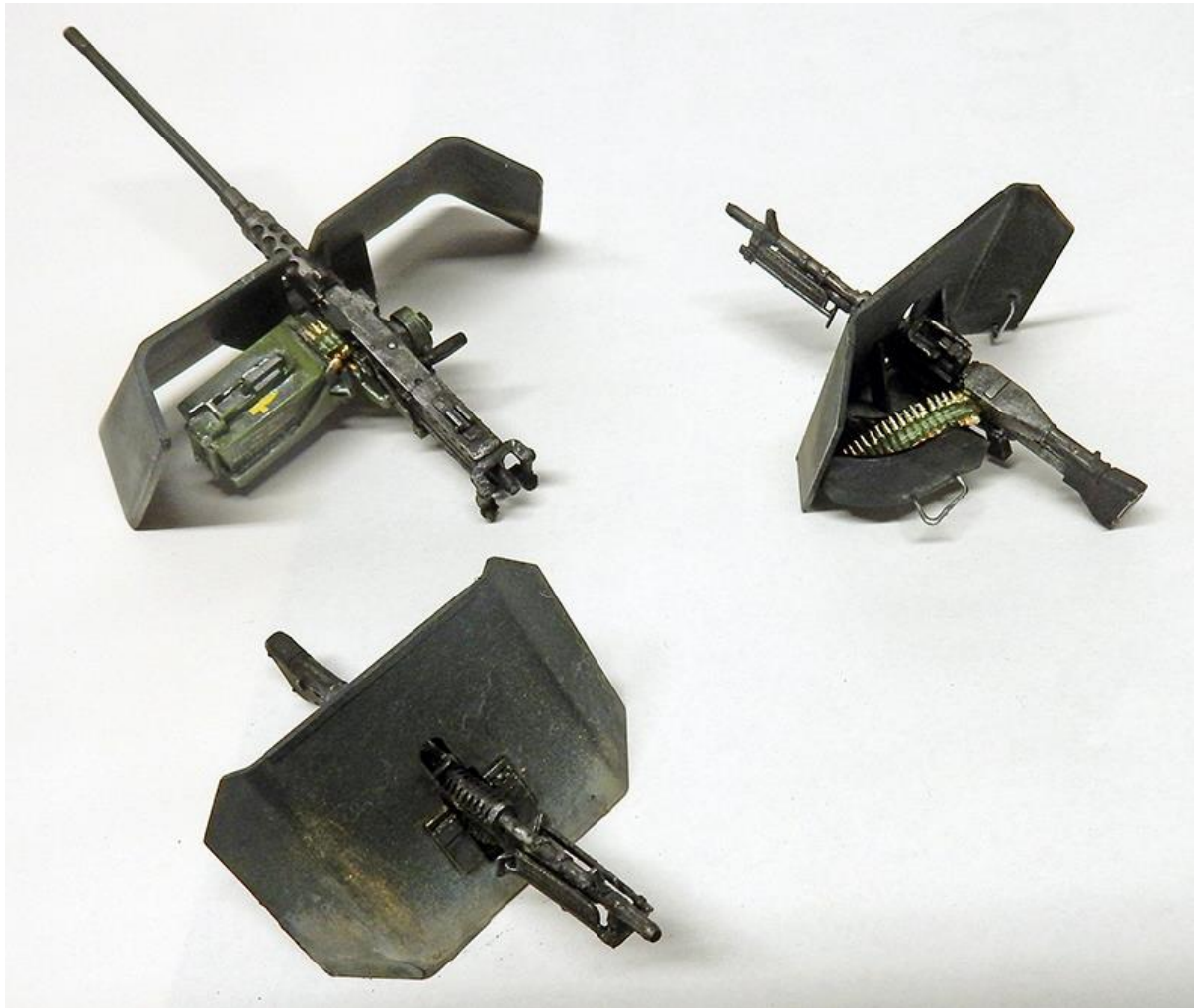

Peinture des mitrailleuses et des boucliers. Des bandes de cartouches sont ajoutées...

Painting machine guns and shields. Cartridge belts are added...



Pose des boucliers et protections du chef de char...

Installation of shields and protective equipment for the tank commander...



Vue aérienne... Aerial view...



Autres vues... Others views...



Peinture des figurines : huile Humbrol et Winsor & Newton...

Painting the figurines: Humbrol and Winsor & Newton oil paints...



Détail...

Le décor - The scenery



Le décor comprendra une bordure de jungle avec des plantes en plastique, des plantes séchées, des petites branches d'érable pour réaliser les cocotiers dont on ne verra que le bas, les troncs...

The decor will include a jungle border with plastic plants, dried plants, and small maple branches to create coconut trees, of which only the lower parts and trunks will be visible.



Les troncs sont enduits de gazes de pansements découpées en lamelles de un centimètre de large, trempées dans de la colle à bois diluée et enroulées autour du tronc pour simuler la texture des cocotiers. Ils sont plantés et collés sur une plaque de polystyrène extrudé qui représentera le socle du diorama...

The trunks are coated with gauze bandages cut into strips one centimeter wide, dipped in diluted wood glue, and wrapped around the trunk to simulate the texture of coconut trees. They are planted and glued onto a sheet of extruded polystyrene that will serve as the base of the diorama...



Pose des premiers éléments. Les branches mortes des cocotiers sont des feuilles d'albizia séchées. Le bananier blanc à gauche (pas encore peint) est constitué de plumes d'oiseau...

Installation of the first elements. The dead branches of the coconut trees are dried albizia leaves. The white banana tree on the left (not yet painted) is made of bird feathers...



Pose de la texture du sol dont quelques plantes et différents gravillons...

Laying the ground texture, including a few plants and various types of gravel...



Détail après peinture... Detail after painting...



Peinture du sol et des troncs des cocotiers...

Painting the ground and coconut tree trunks...



Détail...



Deux vues de la végétation. Le jeune cocotier est en résine...

Two views of the vegetation. The young coconut tree is made of resin...



Vue latérale avec les traces de chenilles dans le sol...

Side view showing caterpillar tracks in the ground...



Collage du char et des figurines sur le décor...

Glueing the tank and figurines onto the scenery...



Le fond du décor. Il est peint sur un panneau de mdf enduit de blanc de 70x35 cm...

Peinture acrylique : pinceau & aérographe...

The background of the set. It is painted on a 70x35 cm white-coated wood panel...

Acrylic paint: brush & airbrush...



Détail...



Le fond est collé sur le support... The backing is glued onto the support...



