



MONTAGE – ASSEMBLAGE – PEINTURE

HET 1070 OSHKOSH -Golfe 2003 - Echelle 1/35ème

Techniques avancées



La maquette de Hobby Boss. Très belle pièce. Une multitude de grappes pour le tracteur et la remorque. A gauche, la photodécoupe fournie. Au milieu, le kit Voyager et au-dessus, les roues en résine du tracteur. A déconseiller aux débutants...

The Hobby Boss model. A truly beautiful piece. It comes with a multitude of sprues for the tractor and trailer. On the left are the included photo-etched parts. In the middle is the Voyager kit, and above it are the tractor's resin wheels. Not recommended for beginners...

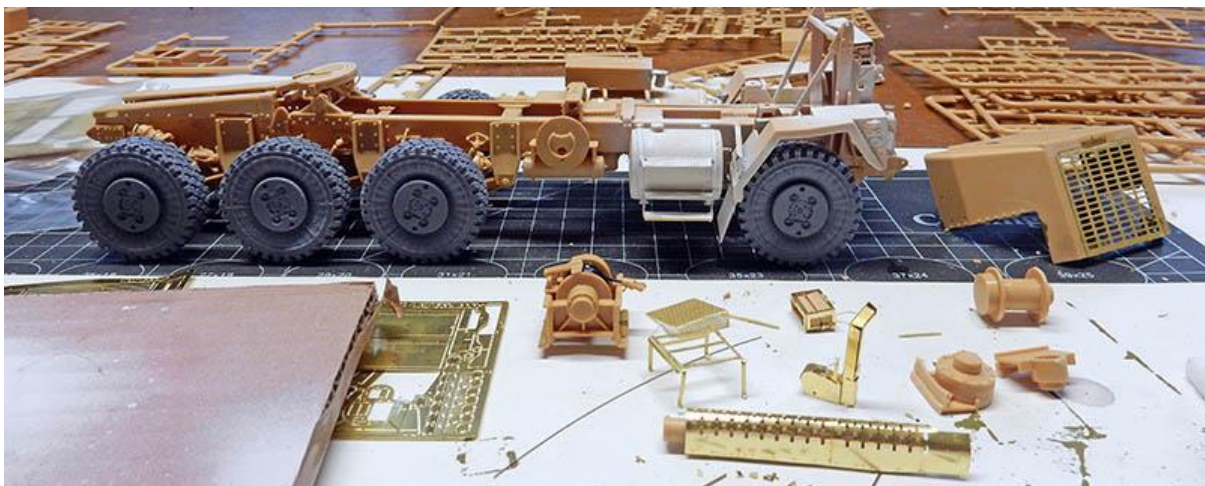

On commence tout de suite avec le châssis et ses nombreuses pièces. Pour la photodécoupe, on a alterné entre celle du kit et le kit Voyager bien plus complet. Pourquoi déconseillé aux débutants ? Certaines pièces très petites sont collées à la loupe et le plan est loin d'être précis au niveau des emplacements de collage. Il faut souvent se tourner vers la documentation pour la précision. D'autres part, le câblage de la remorque est très important...

Let's start right away with the chassis and its many parts. For the photo-etched parts, we alternated between those included in the kit and the much more comprehensive Voyager kit. Why is it not recommended for beginners? Some of the very small parts have to be glued using a magnifying glass, and the instructions are far from precise regarding where to glue them. You often have to refer to the documentation for accuracy. On the other hand, the trailer's wiring is very important...

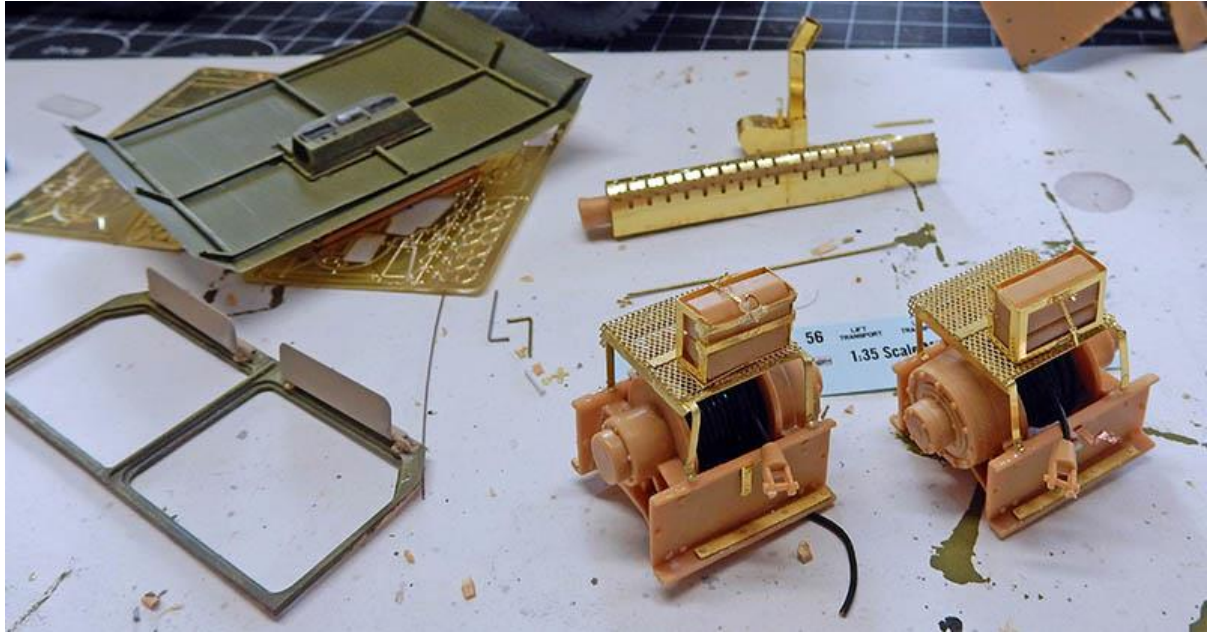

Le toit du camion est en métal. Le pot d'échappement très complet demande beaucoup de précision ainsi que les treuils...

The truck's roof is made of metal. The highly detailed exhaust system requires a great deal of precision, as do the winches...



Une vue latérale. Le pot et les treuils en place. Les marchepieds en photodécoupe ont reçu une couche de blanc...

A side view. The exhaust pipe in place, along with the winches. The photo-etched running boards have been painted white...



Autre vue... Other view...



Des câbles sont fournis pour les 3 treuils. Hélas, pas de moteur...

Cables are included for all three winches. Unfortunately, there is no motor...



Des ressorts sont fournis pour l'alimentation électrique et freins de la remorque...

Springs are provided for the trailer's power supply and brakes...

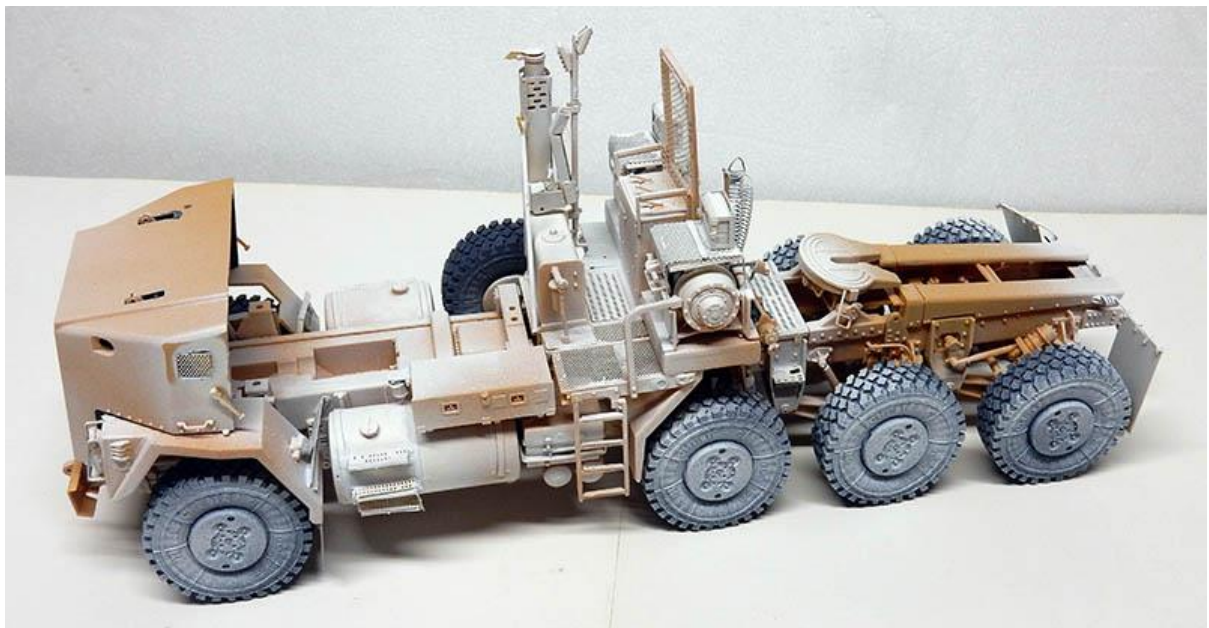

Les roues en résine sont déjà en place pour la stabilité et l'alignement du châssis...

The resin wheels are already in place to ensure the chassis' stability and alignment...



Les parties métalliques et les jantes des roues ont reçu un apprêt blanc...

The metal parts and wheel rims have been primed with white paint...

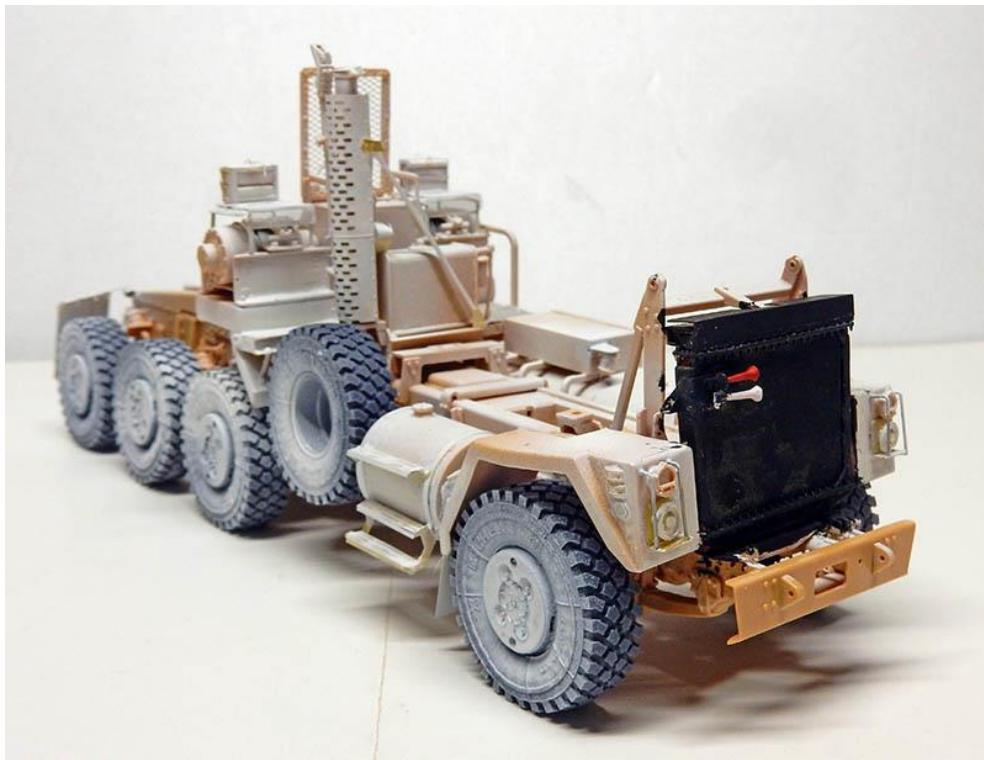

La partie avant détaillée...

A detailed look at the front section...

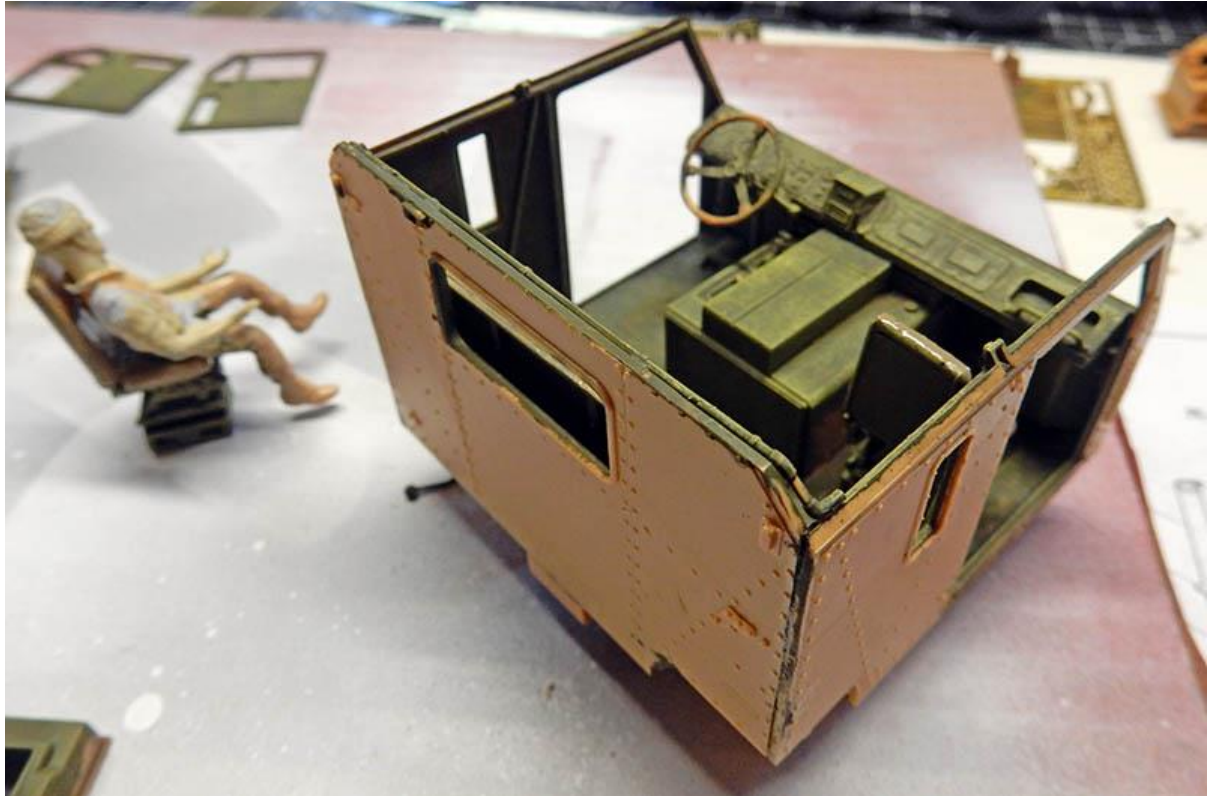

Montage de la cabine. Elle recevra le conducteur. Une figurine modifiée...

Assembling the cab. This is where the driver will sit. A modified figure...

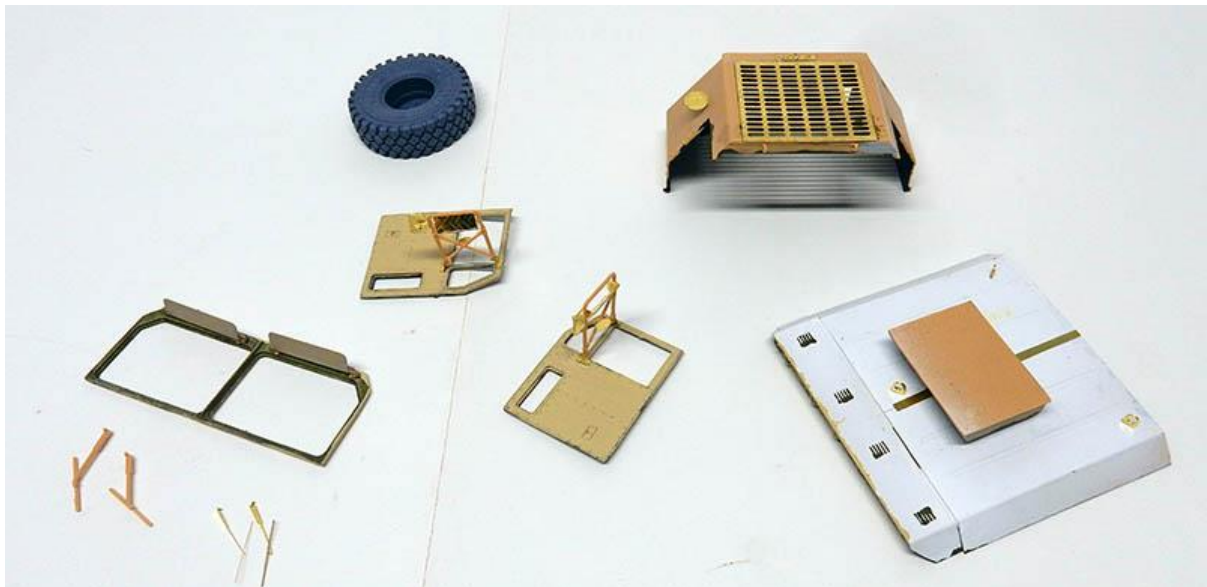

Une vue de différents accessoires : le capot moteur en photodécoupe, trois rétroviseurs à chaque portière qui seront recouverts de Barre-metal. Le toit qui a reçu une couche d'apprêt. Les balais d'essuie-glace. On prend les métalliques, beaucoup plus fins...

A look at various accessories: the photo-etched engine hood, three side mirrors on each door that will be covered with Barre-metal. The roof, which has been primed. The windshield wiper blades. We're going with the metal ones, which are much thinner...

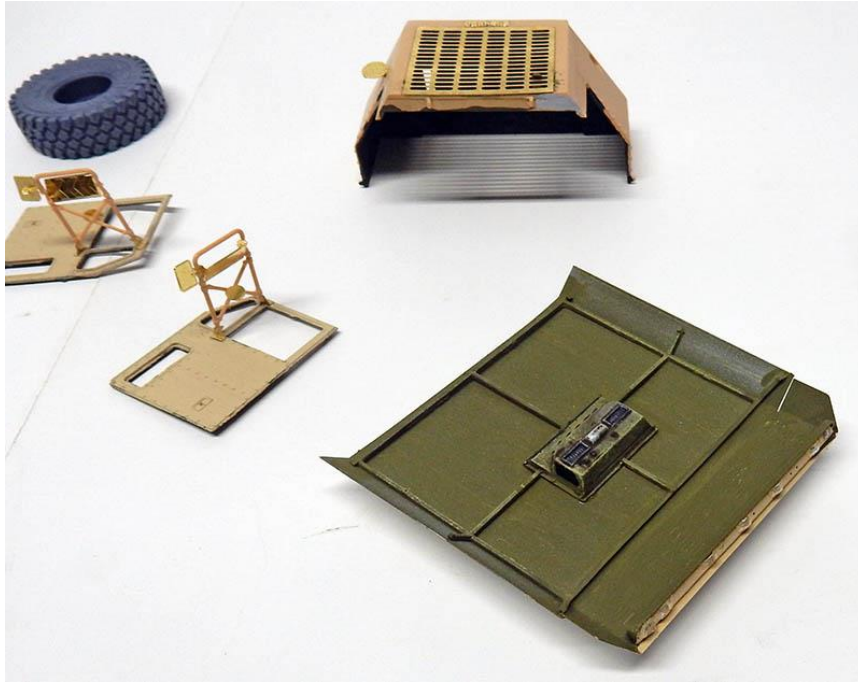

Autre vue... Other view...



On revient à la cabine qui comprend 6 places. Elle est détaillée et reçoit de nombreux accessoires. La figurine est peinte, les decals du tableau de bord posés...

Let's take a look at the cockpit, which seats six. It has been meticulously detailed and fitted with numerous accessories. The figure is painted, and the dashboard decals have been applied...

La peinture

The painting

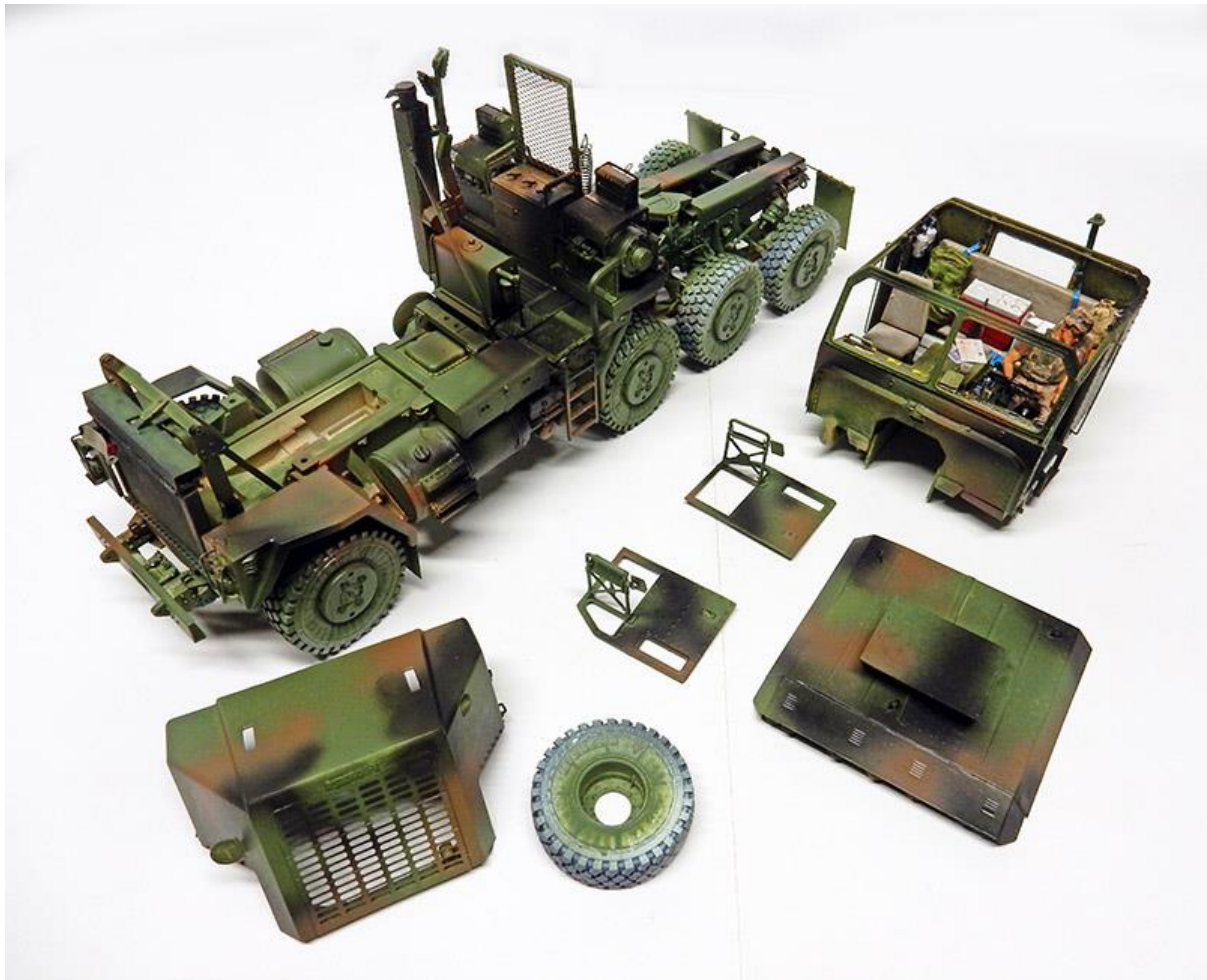

Le tracteur aura le camouflage "Otan" et la remorque sera jaune sable. Base : acrylique Hobby Color vert ou Humbrol 120 - Brown chocolat et noir...

The tractor will feature "NATO" camouflage, and the trailer will be sand yellow. Base coat: Hobby Color green acrylic or Humbrol 120 - Chocolate Brown and black...



L'ensemble recevra ensuite un jus de noir et marron chocolat dilué à 70%...

The piece will then be stained with a 70% diluted black and chocolate brown solution...



La cabine posée. Vernis mat pour les salissures du pare-brise. Le verre du girophare est peint avec de l'orange translucide acrylique Tamiya...

The cabin is in place. A matte varnish was applied to the windshield to simulate dirt. The glass of the rotating beacon is painted with Tamiya translucent orange acrylic paint...



Autre vue. Les pneus sont peints avec un gris 32 Humbrol puis "dry-brush" plus clair. Les trois couleurs du camouflage ont été éclaircies avec des brossages de teintes plus claires que la base...

Another view. The tires were painted with Humbrol 32 Gray and then dry-brushed with a lighter shade. The three camouflage colors were lightened by dry-brushing with shades lighter than the base color...



Vue latérale : peinture de tous les feux et clignotants...

Side view: painting of all lights and turn signals...



Autre vue... Other view...



On finit avec des pastels. Le train de roue sera sali en dernier sur le diorama...

We'll finish with pastels. The wheel set will be weathered last on the diorama...

La remorque M 1000

The M 1000 trailer

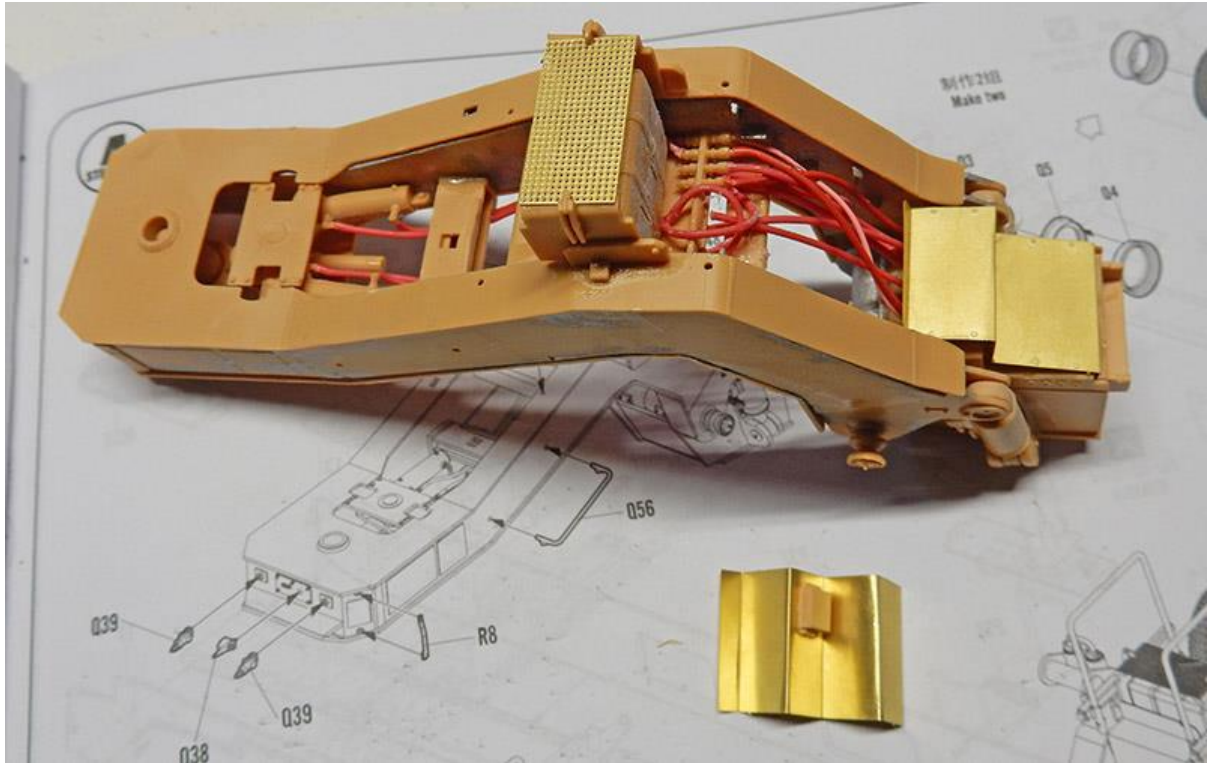

On commence par la flèche : le montage du tracteur n'étant pas aisé, cela s'amplifie avec celui de la remorque...

Les marches en métal doivent être posées bien symétriques en escalier...

Let's start with the drawbar : since attaching the tractor isn't easy, it gets even trickier when it comes to attaching the trailer...

The metal steps must be positioned symmetrically in a staircase formation...

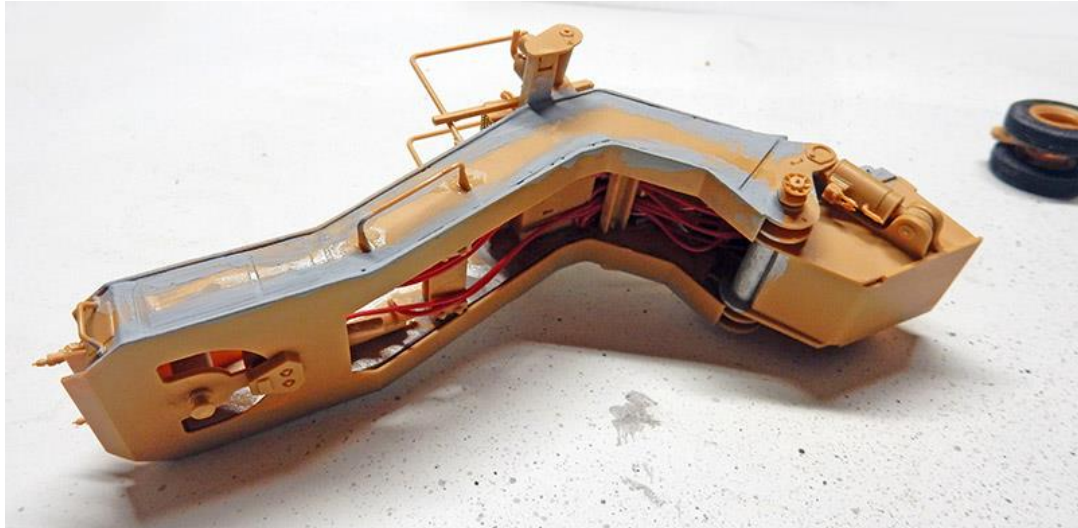

La remorque contient une multitude de câbles qu'il faut adapter depuis la flèche et à chaque essieu - il y en a 10 ! -

Avant de coller les marches, il faut passer ceux-ci en dessous et au-dessus de la flèche et les coller sur les bons ports. Un mastic liquide est déposé sur les joints...

The trailer contains a multitude of cables that need to be routed from the drawbar to each axle—there are 10 of them!—

Before attaching the steps, these cables must be routed under and over the drawbar and secured to the correct ports. Liquid sealant is applied to the joints...

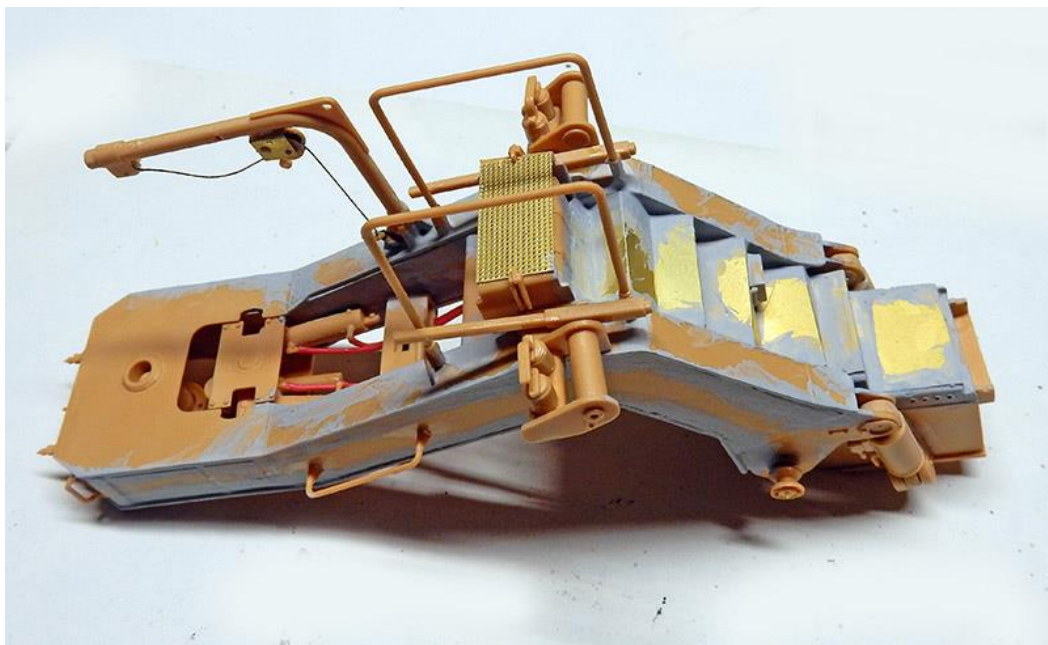

Opération terminée pour la flèche avec le portique de grue en place et son moulinet...

The boom installation is complete, with the crane gantry in place and its winch...

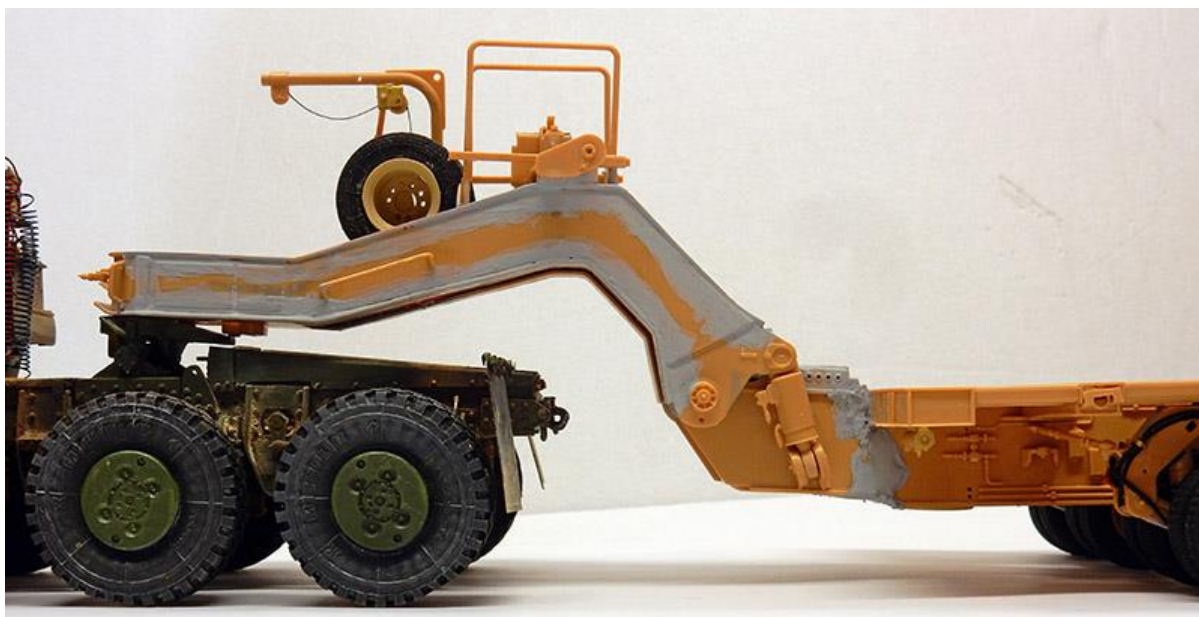

Une vue en position... A side view...

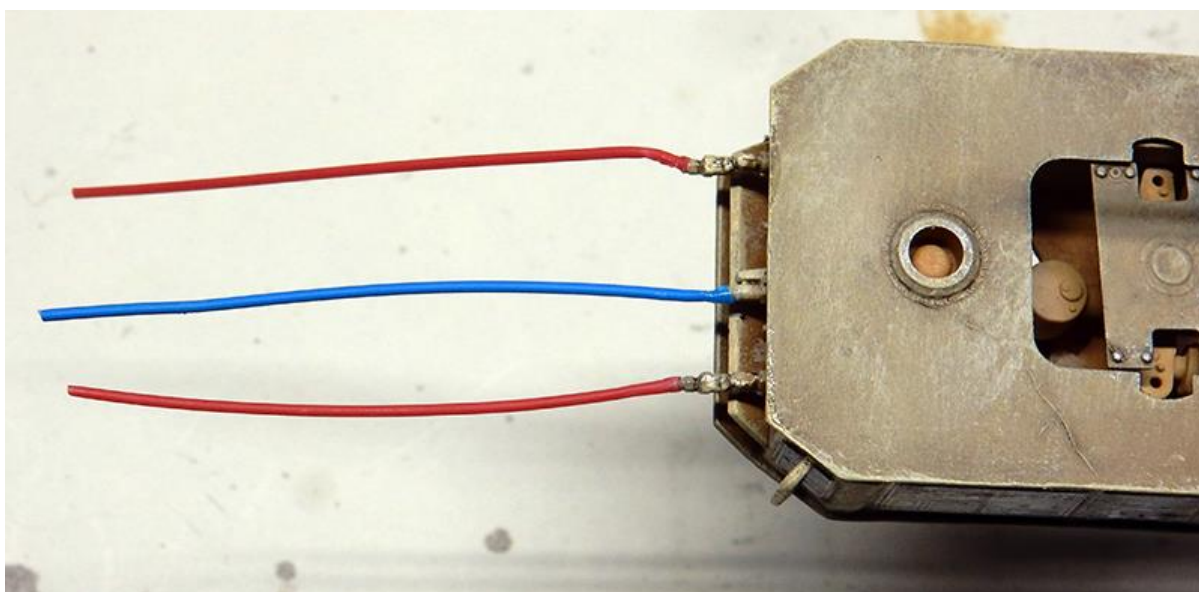

On n'oublie pas les câbles d'alimentation reliés au tracteur...

Don't forget the power cables connected to the tractor...

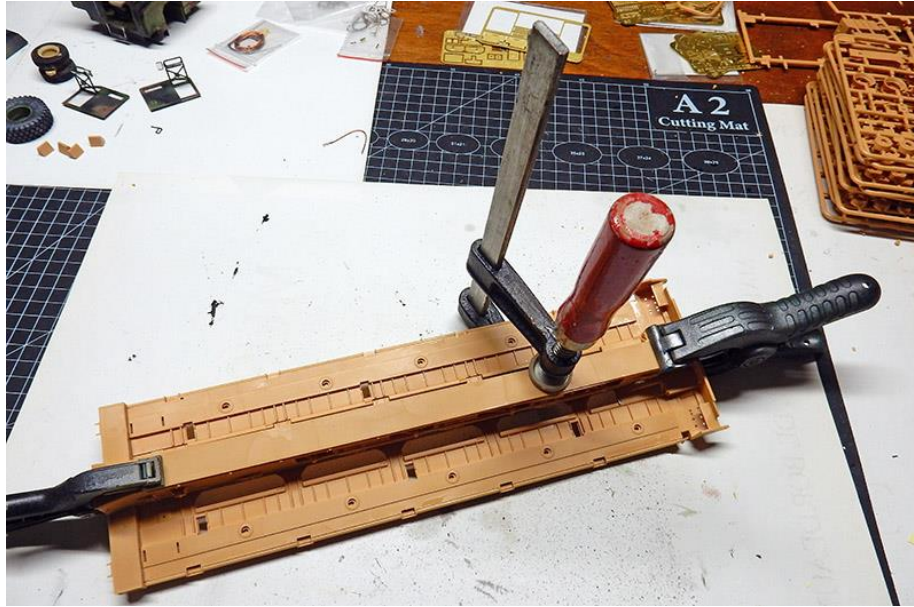

Collage du plateau de la remorque avec son pilier central. Les grands moyens sont employés car le plastique est voilé...

Gluing the trailer deck to its central support. We're pulling out all the stops because the plastic is warped...

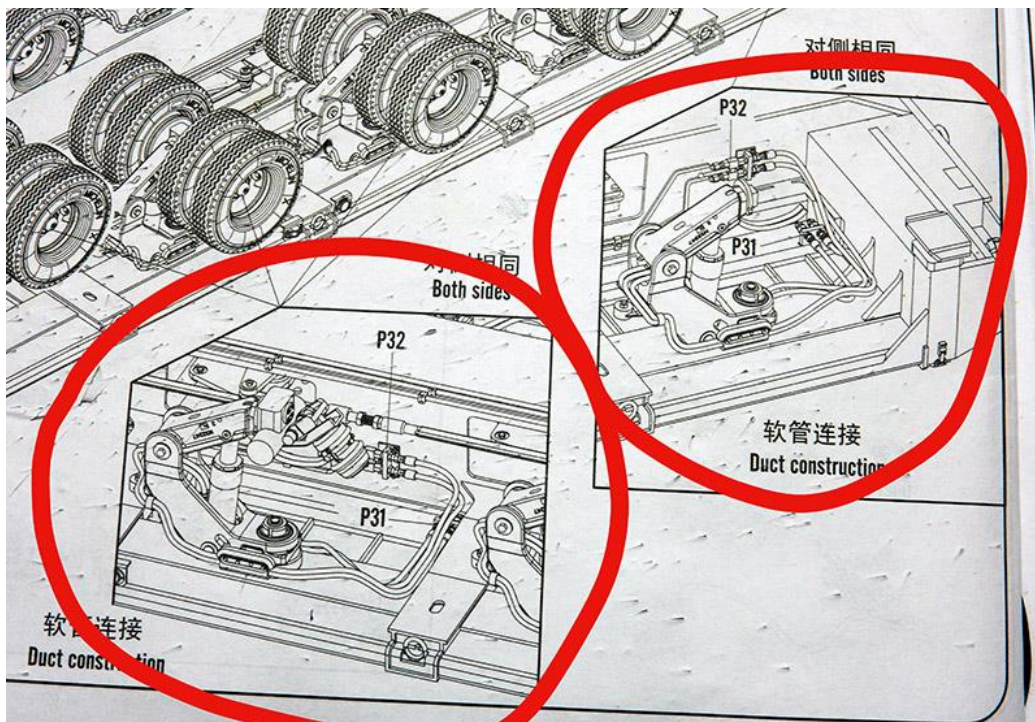

La partie la plus délicate : le câblage des essieux. Il est très important de vérifier plusieurs fois les départs et arrivées vers leurs destinations. Travail de longue haleine qui prend beaucoup de temps...

The trickiest part: wiring the axles. It's very important to double-check that the wires are connected to the correct terminals. This is a very time-consuming task...

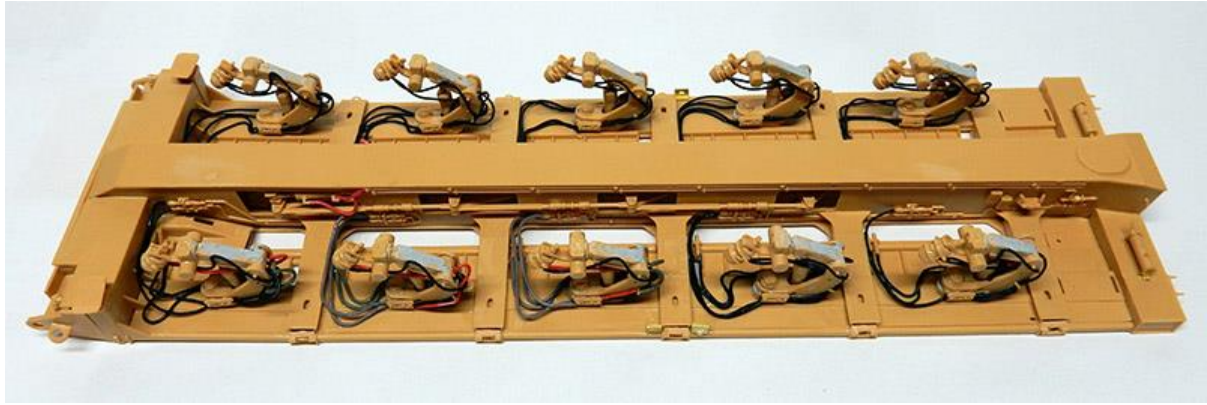

Le résultat après quelques heures maudites...

The result after a few hours...



Préparation des roues : la photo donne une idée du nombre...

Preparing the wheels: the photo gives an idea of the number...



Les plaques en photodécoupe du plateau sont à insérer dans les interstices et demandent un peu de doigté...

The photo-etched parts on the tray need to be inserted into the gaps and require a bit of dexterity...

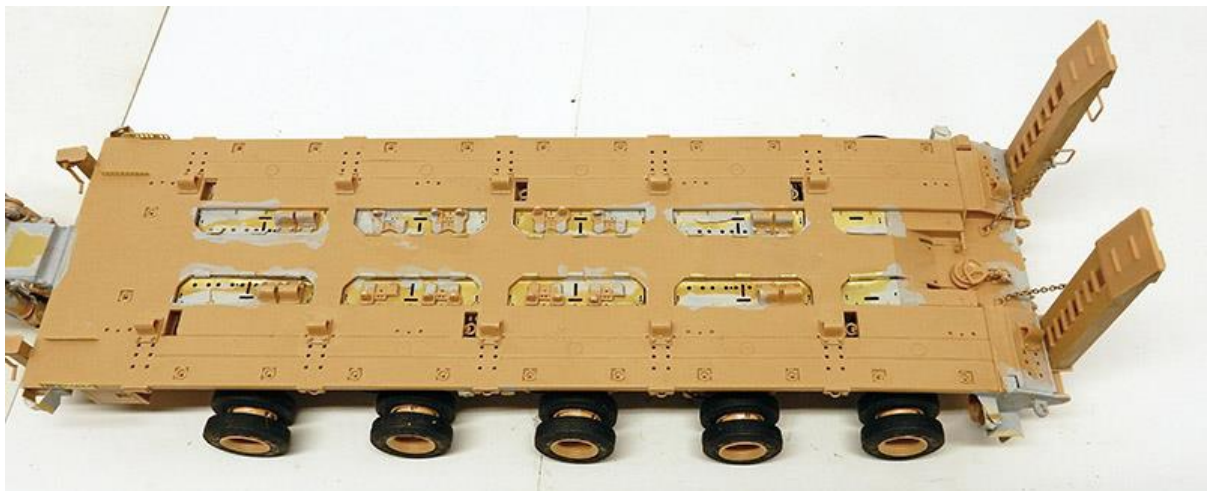

L'habillage du plateau avec différentes pièces dont un treuil à l'arrière...

The truck bed is equipped with various components, including a winch in the rear...

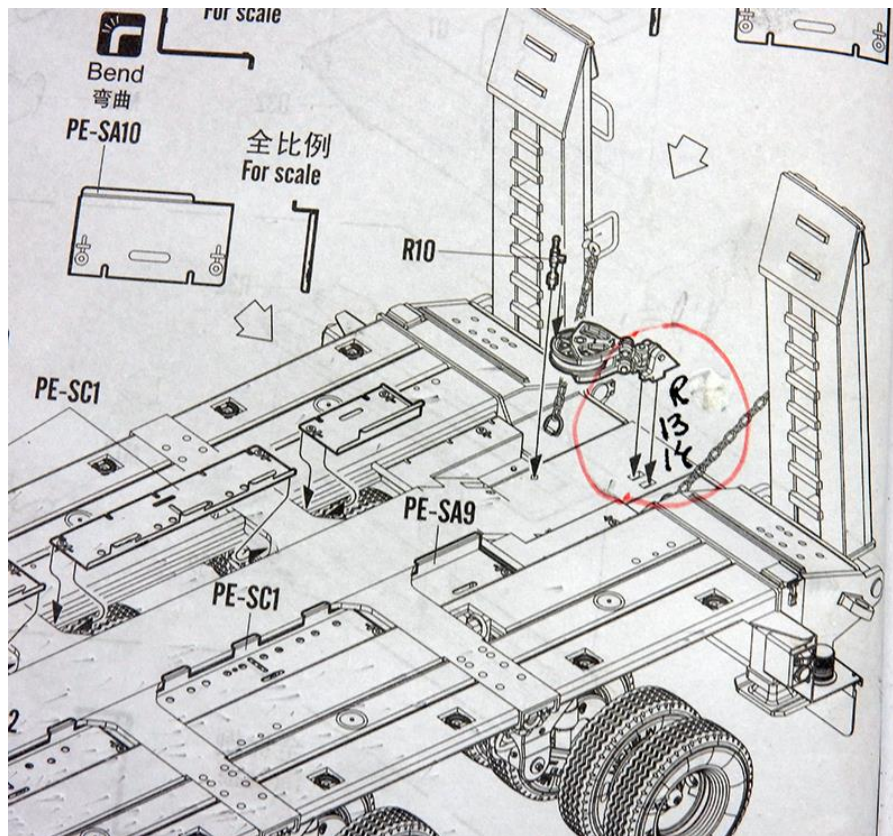

Le plan ne mentionne pas les pièces R13 & R14 qui sont les triangles qui retiennent l'attache du treuil sur le plateau...

The diagram does not show parts R13 and R14, which are the triangles that secure the winch mount to the platform...



Une vue arrière avec les protections en photodécoupe. Des ressorts fournis sont fixés aux patins...

Les girophares ne seront pas installés sur la version Golfe...

A rear view showing the photo-etched guards. The included springs are attached to the skids...

The flashing lights will not be installed on the Golf version...

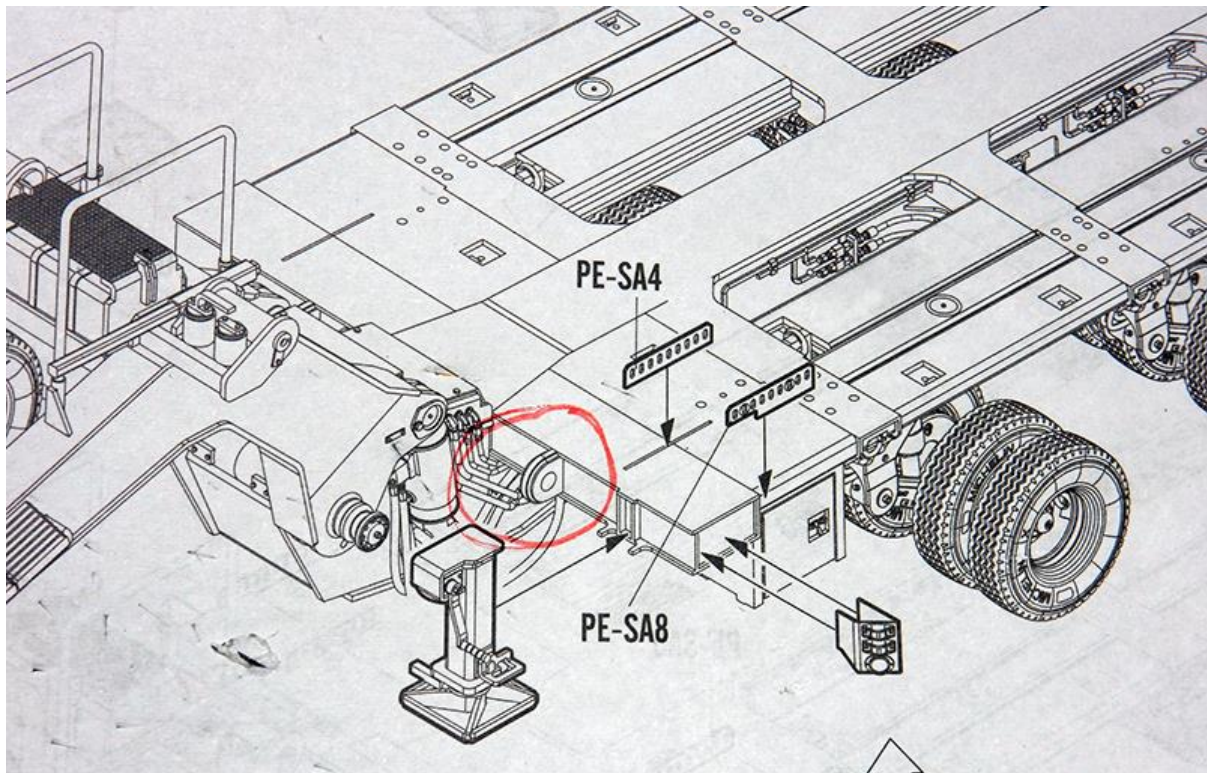

Oubliés aussi complètement, ces anneaux (2) pourtant dessinés sur le plan. On en récupère ailleurs, on peut aussi les fabriquer en carte plastique...

Completely forgotten, even though they were drawn on the blueprint. We can find them elsewhere, or we can make them out of plastic card...

Les figurines

The figures



Pour donner plus de vie au diorama, des figurines Trumpeter seront ajoutées...

To bring the diorama to life, Trumpeter figures will be added...



Photo de la préparation. Les cheveux de la blonde ont été refaits en mastic...

Photo of the preparation. The blonde's hair was recreated using modeling clay...



Deux vues des personnages en place sur la scénette...

Two views of the figures in place on the diorama...

Le T62 irakien

The Iraqi T-62



Le kit déjà ancien reste intéressant. Il sera amélioré avec des pièces en photodécoupe et carte plastique...

Although the kit is already quite old, it's still worth checking out. It will be upgraded with photo-etched parts and plastic sheets...



Base acrylique : vert russe et technique de la laque à cheveux avec une couleur sable...

Acrylic base: Russian green and hairspray technique with sand color...





Passage d'un jus dilué comme pour le tracteur. Finitions avec un jus dilué terre d'ombre Winsor & Newton avec un pinceau fin sur chaque détail pour accentuer l'ombrage...

Le pot d'échappement reçoit du pastel noir ainsi que l'embout du canon...

The exhaust pipe is painted with black pastel, as is the muzzle...

Apply a diluted wash, just as you did for the tractor. Finish by applying a diluted Winsor & Newton umber wash with a fine brush to each detail to accentuate the shading...



Certains marquages - rouge - blanc - sont réalisés au crayon de couleur. On termine avec des pastels...

Some of the inscriptions—red and white—are done in colored pencil. We finish with pastels...



Mise en place du blindé. Entretemps, la remorque a été peinte en jaune sable Mr Hobby 27 - 313 - Tamiya XF 59. Le "drybrush" a été effectué avec du Revell SM 314 (ou Humbrol 121) + blanc...

Assembly of the armored vehicle. In the meantime, the trailer was painted in Mr. Hobby 27 - 313 - Tamiya XF 59 sand yellow. The drybrushing was done using Revell SM 314 (or Humbrol 121) mixed with white...



Pose des cales. Des chaînes seront ajoutées pour la fixation définitive...

Les pneus seront peints sur le diorama car la remorque traverse un plan d'eau...

Installing the shims. Chains will be added for permanent fastening...

The tires will be painted on the diorama because the trailer is crossing a body of water...

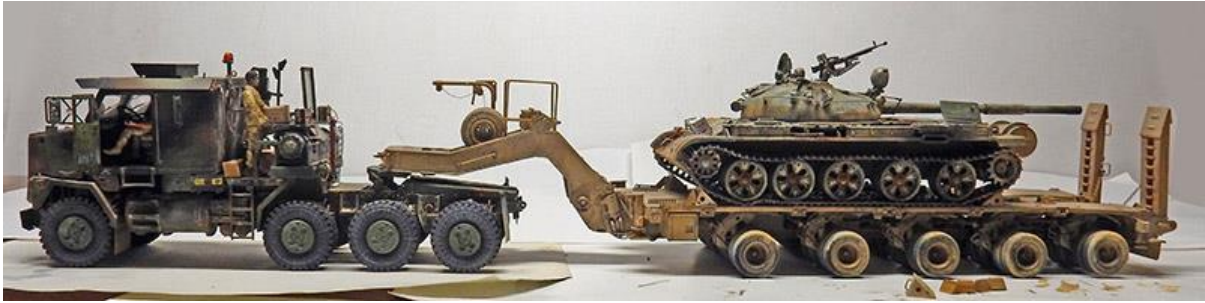

Une vue générale... An overview...

Le décor

The scenery



Le décor est inspiré d'une photo en situation. Une plaque de MDF de 0,80 m sur laquelle on en placera une autre de polystyrène extrudé servira de base. Ici, la partie marron a déjà été saupoudrée de sable fin sur un fond de colle à bois.

Les empreintes des roues de la remorque sont accentuées dans le polystyrène...

The scenery is inspired by a photograph in context. A 0.80-meter wooden board, on top of which another sheet of extruded polystyrene will be placed, will serve as the base. Here, the brown section has already been sprinkled with fine sand over a layer of wood glue.

The trailer's tire tracks are highlighted in the polystyrene...



Dessin et peinture acrylique de la colline sur le panneau du fond comme sur la photo d'origine...

Drawing and acrylic painting of the hill on the back panel, just like in the original photo...



Une photo du sol sableux terminé et peinture du ciel après pose d'un cache sur le fond...

A photo of the finished sandy ground and the painted sky after placing a mask over the background...

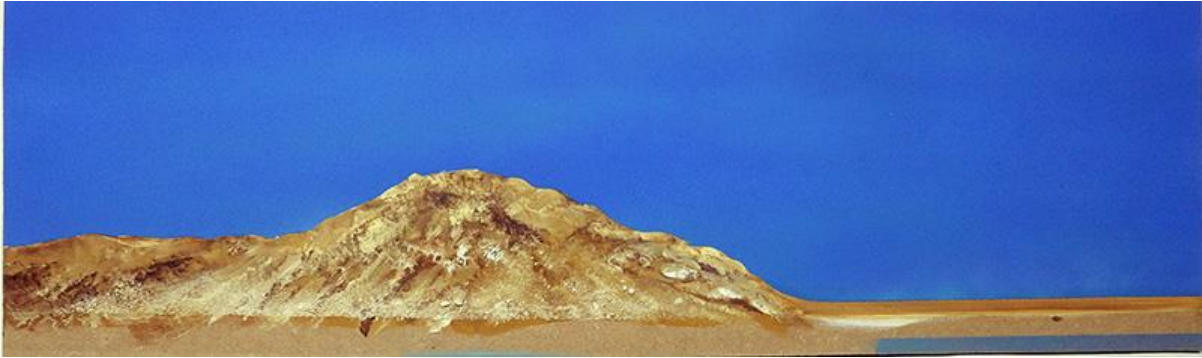

Détail...



La partie humide est peinte en jaune sable. Une peinture en trompe-l'oeil du dessous de la remorque est effectuée au pinceau...

The wet section is painted sand yellow. A painting depicts the reflection of the underside of the trailer. is done by hand...



La partie humide est recouverte de vernis brillant, puis, une fois sec, de gel acrylique en fines épaisseurs. On termine après séchage avec plusieurs couches fines de vernis brillant...

The wet area is coated with glossy varnish, and once dry, with thin layers of acrylic gel. After drying, the process is finished with several thin coats of glossy varnish...



Détail...



Le diorama est terminé... The diorama is finished...

SPMAQUETTES.COM

