



MONTAGE – ASSEMBLAGE – PEINTURE

Char lourd antigrav T800 - échelle 1/35^{ème}

T800 antigrav heavy tank - 1/35th scale

Techniques standards



« No skates or spare wheels here ! »



Pour commencer, voici les photos de la tourelle avec les canons "turbo-laser jumelés" (en étain), et les 4 canons rotatifs de 20 mm (également en étain) qui iront sur le côté gauche de la tourelle...

To start with, here are photos of the turret with the twin turbo-laser cannons (in pewter), and the 4 rotating 20 mm cannons (also in pewter) which will go on the left side of the turret...

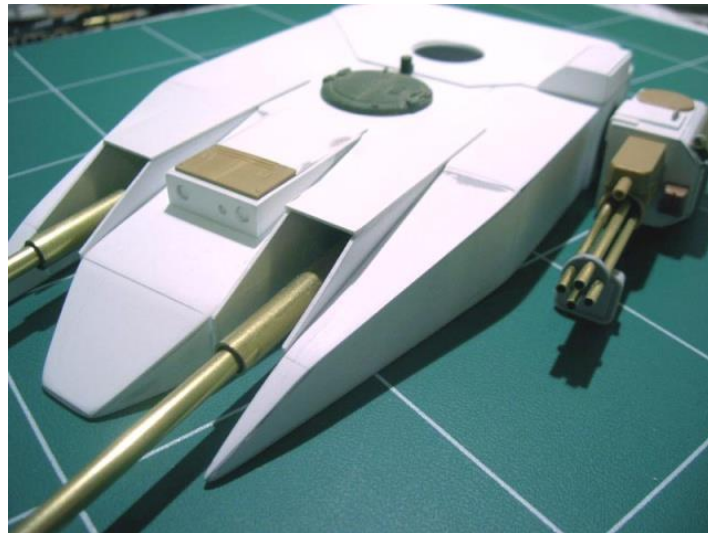

La tourelle est faite en carte plastique (pvc) de 1 mm. Les 4 canons rotatifs de 20 mm en étain. En blanc, on voit la carte en pvc et les autres pièces provenant de diverses maquettes. Il reste à installer différentes pièces (trappes, poignées système de visée et d'autres petits détails qui donneront un aspect plus réaliste...

The turret is made of 1 mm plastic card (pvc)...

The 4 20 mm rotary cannons in pewter. In white, you can see the pvc card and other parts from various models...

I still have to install various parts (hatches, handles, sighting system and other small details that will give a more realistic appearance...

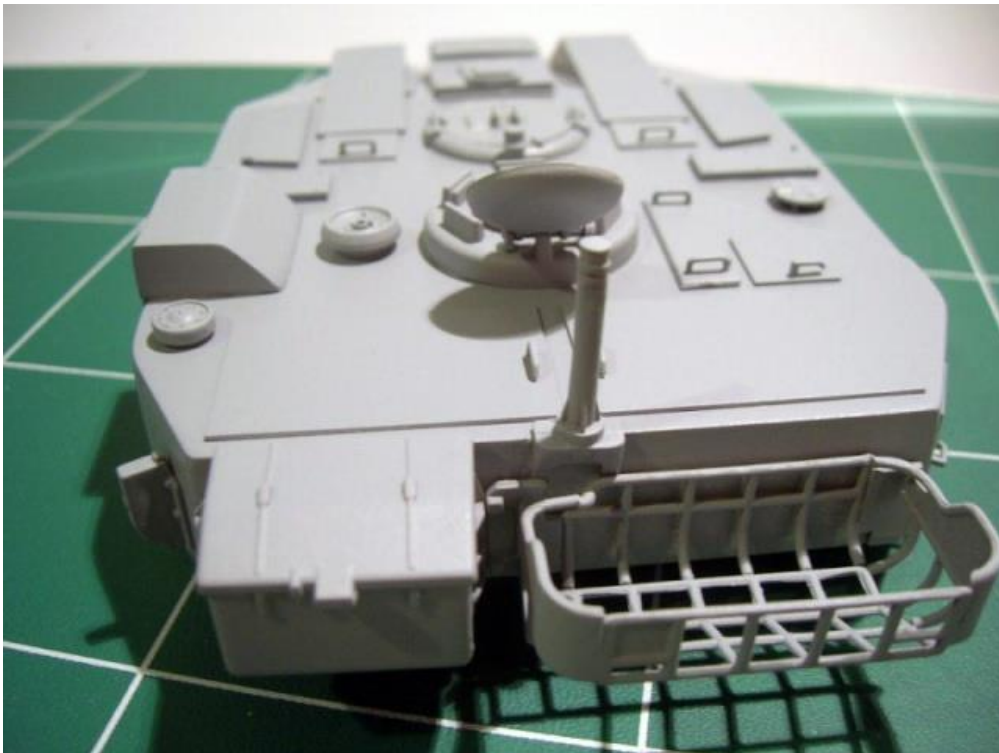
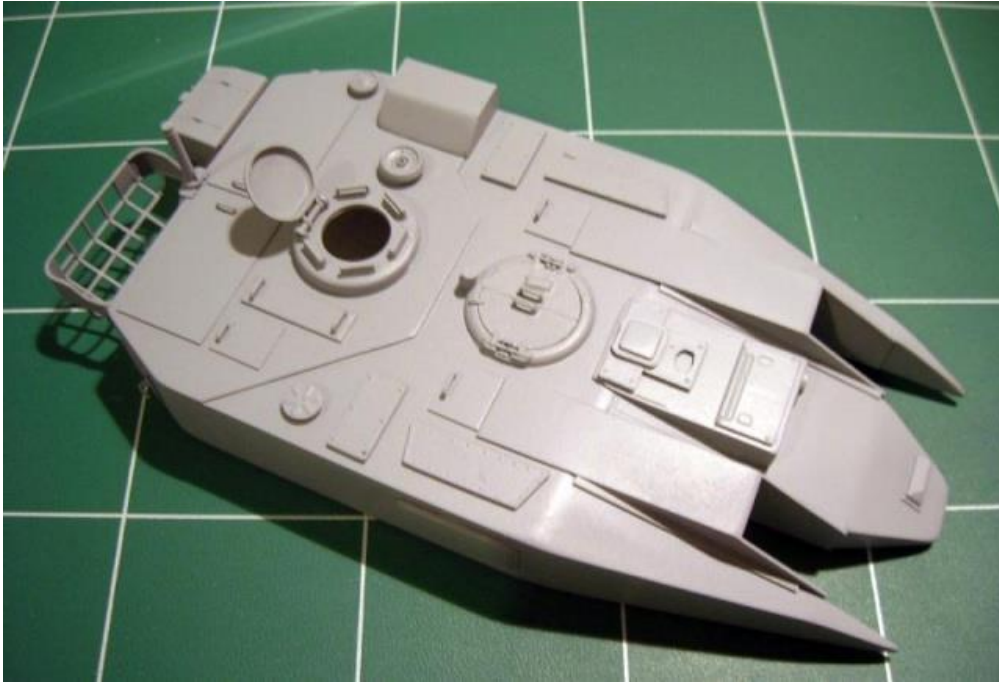

**La tourelle reçoit une couche d'apprêt qui servira de couleur de base (camouflage urbain).
Le coffre, l'antenne et le panier arrière proviennent du kit HELLER du char Leclerc...**

The turret receives a coat of primer, to be used as a base color for urban camouflage. The trunk, antenna and rear basket come from the HELLER kit for the Leclerc tank...

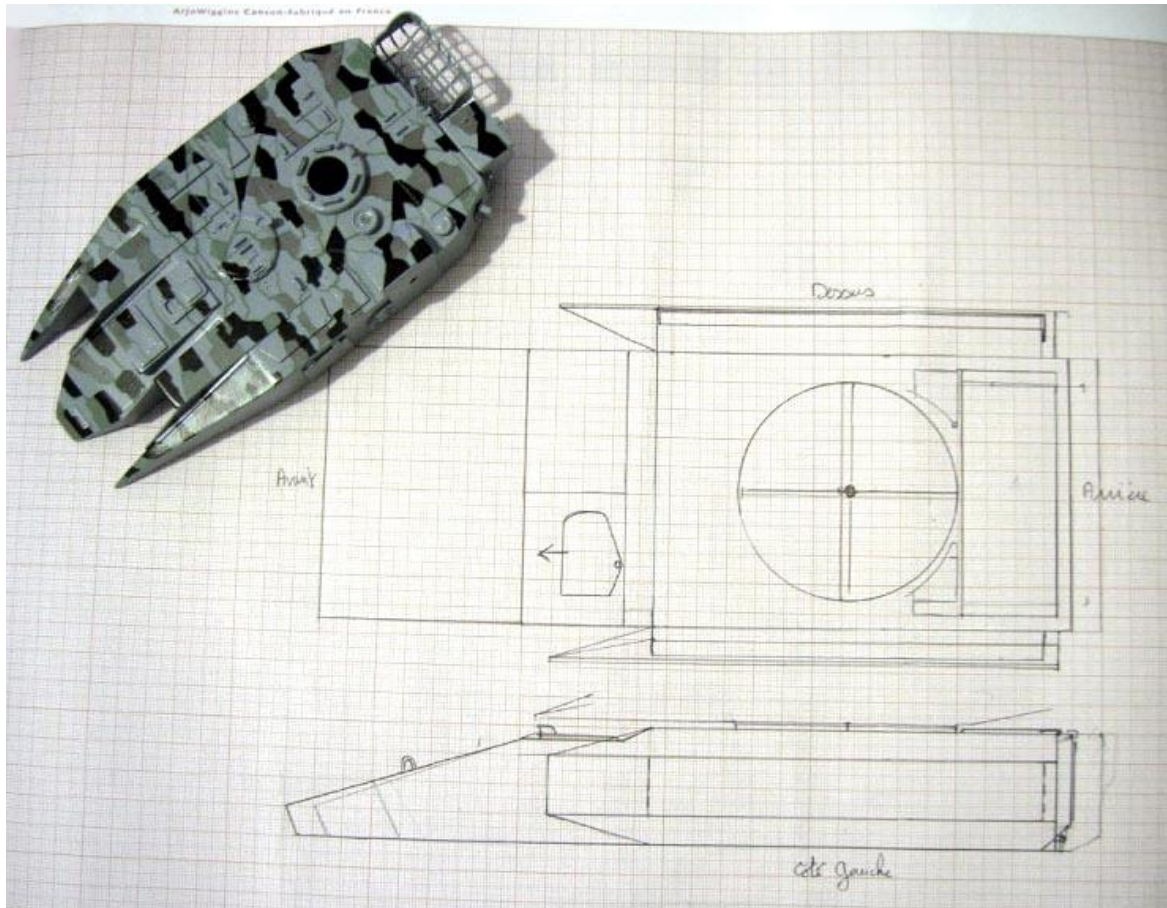

Après la tourelle, je commence "le corps de la bête" par des plans sur papier millimétré (j'en avais fait de même pour la tourelle). En haut à gauche, la tourelle avec son camouflage urbain...

After the turret, I start with plans on graph paper (I had done the same for the turret). Top left, the turret with its urban camouflage...

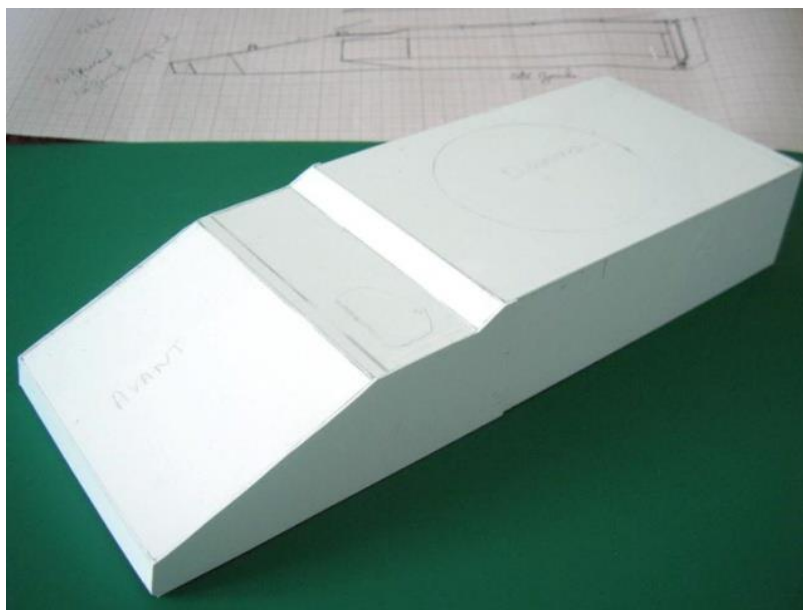

La caisse est entièrement fabriquée en carte plastique 1mm (PVC) collée à la colle Superglue. Pour solidifier le tout, quelques morceaux ont été rajoutés et collés à l'intérieur. Après avoir bouché au mastic Humbrol les défauts de jointure, elle est entièrement poncée au papier de verre très fin...

The case is made entirely of 1mm plastic card (PVC) glued with Superglue. After filling any joint defects with Humbrol putty, it is completely sanded with very fine sandpaper...

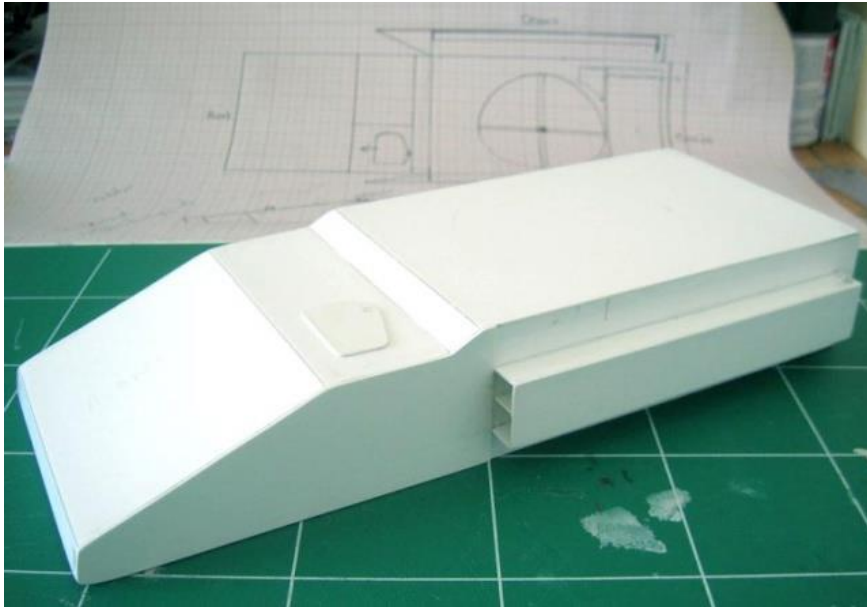

Maintenant, on ajoute de nouveaux éléments...

Now we're adding new elements...

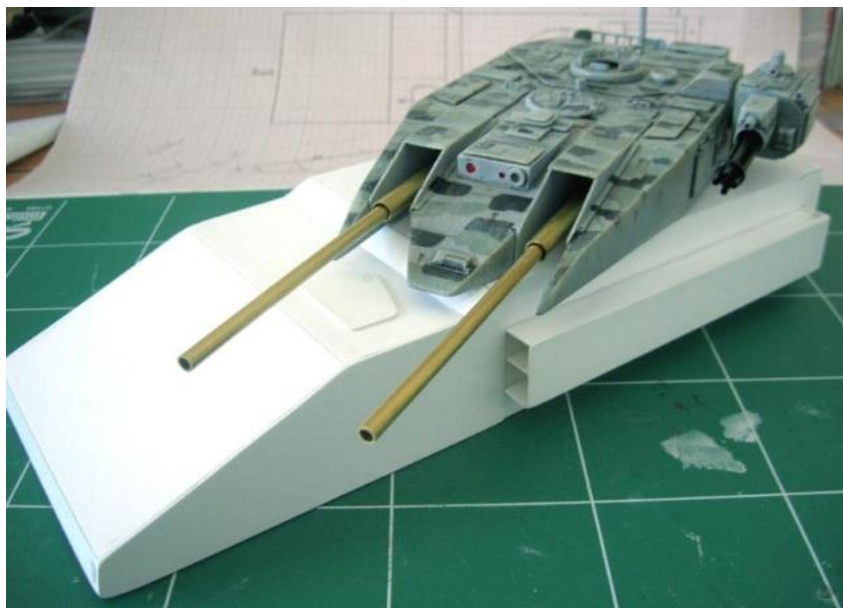

Vue de la caisse avec la tourelle posée pour se donner une idée...

View of the body with the turret in place, to give you an idea...



Détail du canon rotatif de 20 mm - pas tout à fait fini...

Detail of the 20 mm rotating barrel - not quite finished...

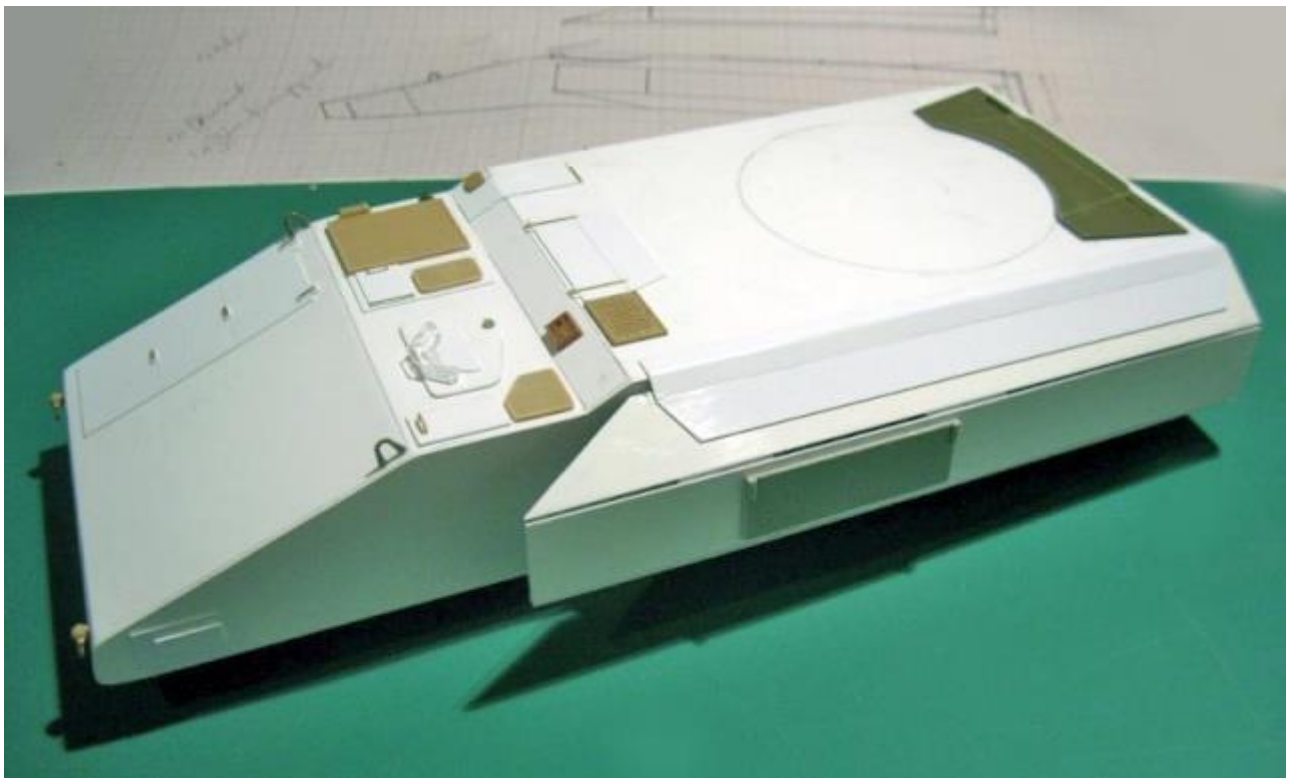

Maintenant, détaillage de la caisse. En blanc, la carte plastique, en marron et gris les morceaux de maquettes ajoutés...

Now, let's take a look at the crate. In white, the plastic card, in brown and grey the pieces of model added...



La partie arrière... The rear section...

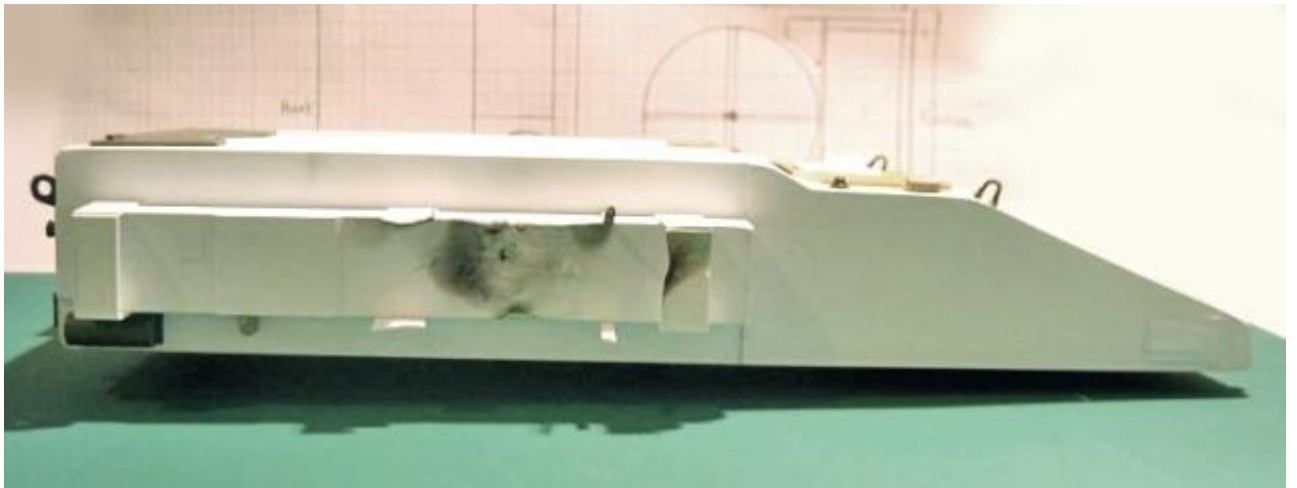

Le côté droit qui sera un peu abîmé... The right-hand side will be a little damaged...

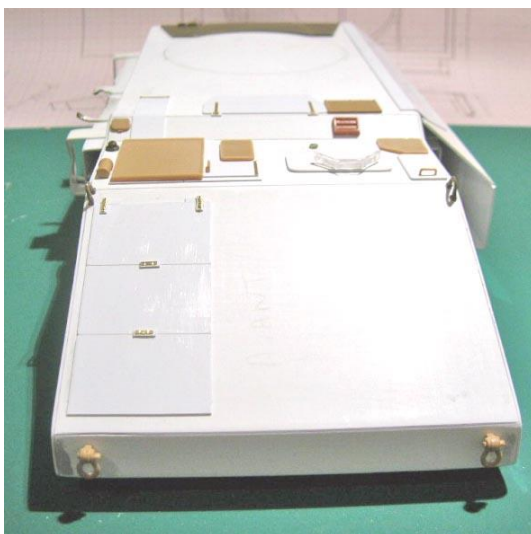

Vue frontale... Front view...

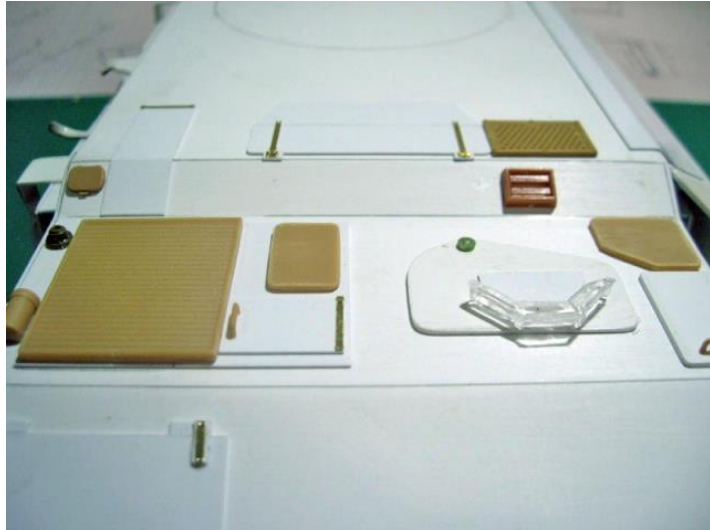

La peinture

Painting

Détail de l'avant avec la trappe du pilote à droite et une partie du compartiment moteur à gauche...

Detail of the front, with the pilot's hatch on the right and part of the engine compartment on the left...



Voici le modèle à peu près terminé. Le camouflage urbain est réalisé au feutre noir & marron clair (qui vire au gris-vert quand il est sec)...

Here's the model just about finished. The urban camouflage is done with black & light brown felt (which turns grey-green when dry)...



La partie avant bien abîmée - une manille a même été arrachée au combat...

The front end is badly damaged - one shackle was even ripped off in combat...



Le blindage côté droit a subi des dégâts lors d'une explosion...

The right-side armor was damaged in an explosion...



La partie arrière terminée...

The finished rear section...



Une vue de dessus qui montre le camouflage urbain...

A top view showing the urban camouflage...



Le socle est fabriqué avec du carton "plume" et peint couleur béton. Les débris sont des morceaux de plâtre et de carton plume. Le cadre acheté en grande surface, est repeint en noir mat...

The base is made from featherboard and painted the color of concrete. The scraps are pieces of plaster and featherboard. The frame, purchased from a supermarket, is repainted matt black....





